



Mit pneumatischen und elektrischen Antrieben

ARI-STEVI® 470 / 471 - ANSI

Pneumatischer Antrieb

ARI-DP 32 - 35

- Antrieb reversierbar
- Antrieb mit Rollmembran
- Stelldruck max. 6 bar
- Spindel durch Faltenbalg geschützt
- Wartungsarme O-Ring-Abdichtung mit flexibler Führung
- Anbau von Zusatzteilen gemäß DIN IEC 60534-6

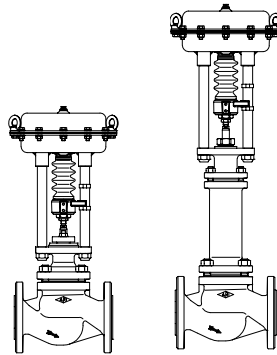

Seite 4

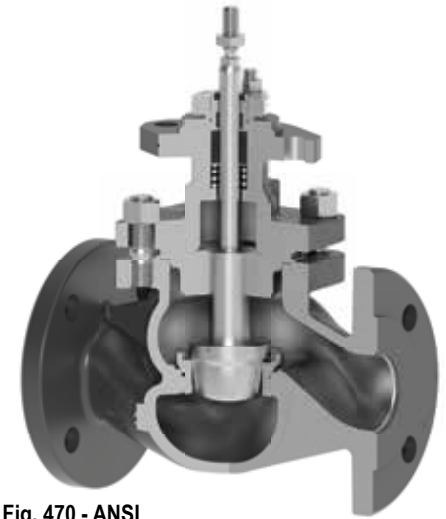

Fig. 470 - ANSI

ARI-STEVI® 470 / 471 - ANSI

Elektrischer Antrieb

ARI-PREMIO 2,2 - 25 kN

ARI-PREMIO-Plus 2G 2,2 - 25kN

- Schutzart IP 65
- 2 Drehmomentschalter
- Handnotbetätigung
- Zusatzgeräte lieferbar, z.B. Potentiometer

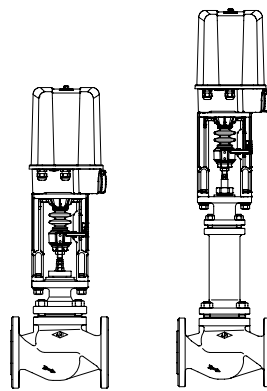

Seite 12



Fig. 470...4 - ANSI

ARI-STEVI® 470 / 471 - ANSI

Elektrischer Antrieb

AUMA SAR 07.2 - 14.6

- Schutzart IP 67
- 2 Drehmomentschalter
- 2 Wegschalter
- Handnotbetätigung
- Thermoschutz des Motors
- Zusatzgeräte lieferbar, z.B. Potentiometer
- Ex-Ausführung lieferbar

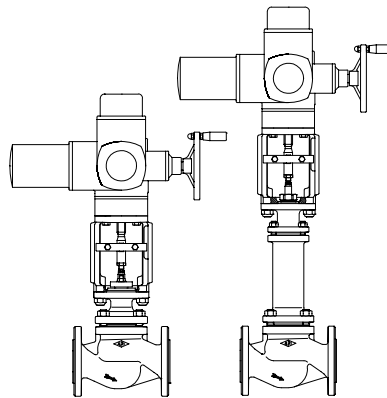

Seite 14



Fig. 471 - ANSI

Figur	Ausführung	Nenndruck	Werkstoff	Nennweite	
32.470....90	mit Flanschen	ANSI150	SA216WCB	DN 25-200 / NPS 1"-8"	Angaben / Einschränkungen der Regelwerke sind zu beachten! Das Einsatzgebiet der Armatur unterliegt der Verantwortung des Anlagenplaners bzw. -betreibers. Beständigkeit und Eignung sind zu prüfen und beim Hersteller anzufragen (siehe Produktübersicht und Beständigkeitsliste).
32.471....90	mit Flanschen	ANSI150	SA216WCB	DN 25-200 / NPS 1"-8"	
35.470....90	mit Flanschen	ANSI300	SA216WCB	DN 25-200 / NPS 1"-8"	
35.470....4....90	mit Schweißenden	ANSI300	SA216WCB	DN 25-150 / NPS 1"-6"	
35.471....90	mit Flanschen	ANSI300 (eingeschränkter Druckbereich)	SA216WCB	DN 25-200 / NPS 1"-8"	
35.471....4....90	mit Schweißenden		SA216WCB	DN 25-150 / NPS 1"-6"	
55.470....90	mit Flanschen	ANSI300	SA351CF8M	DN 25-150 / NPS 1"-6"	
Andere Werkstoffe und Ausführungen auf Anfrage.					

Spindelabdichtung				
Fig. 470	standard		optional	
	DN25- 150 / NPS 1"-6"	DN200 / NPS 8"	DN25- 200 / NPS 1"-8"	DN25- 200 / NPS 1"-8"
	I. PTFE-Dachmanschetten -10°C bis 220°C	II. PTFE-Packung -10°C bis 250°C	I. EPDM-Abdichtung -10°C bis 150°C (bei Wasser und Wasserdampf bis 180°C zulässig)	II. PTFE-Packung -10°C bis 250°C II. Reingraphit-Packung -10°C bis 425°C

Fig. 471	standard		optional	
	DN25- 200 / NPS 1"-8"		DN25- 100 / NPS 1"-4"	DN150-200 / NPS 6"-8"
	III. Edelstahl-Faltenbalg mit Reingraphit-Packung -29°C bis 425°C		III. Edelstahl-Faltenbalg mit Dachmanschetten -29°C bis 220°C	III. Edelstahl-Faltenbalg mit EPDM-Abdichtung -29°C bis 150°C (bei Wasser und Wasserdampf bis 180°C zulässig)

Druck-Temperatur-Zuordnung Zwischenwerte der max. zulässigen Betriebsdrücke dürfen durch lineare Interpolation zwischen dem nächstliegenden niederen und höheren Temperaturwert errechnet werden.

nach ANSI B16.5				-29°C bis 38°C ¹⁾	50°C	100°C	150°C	200°C	250°C	300°C	350°C	400°C	425°C
Fig. 470 / 471	SA216WCB	ANSI150	(bar)	19,6	19,2	17,7	15,8	13,8	12,1	10,2	8,4	6,5	5,5
Fig. 470	SA216WCB	ANSI300	(bar)	51,1	50,1	46,6	45,1	43,8	41,9	39,8	37,6	34,7	28,8
Fig. 470	SA351CF8M	ANSI300	(bar)	49,6	48,1	42,2	38,5	35,7	33,4	31,6	30,9	29,4	29,1

nach Werknorm				-29°C bis -10°C ¹⁾	-10°C bis 120°C	150°C	200°C	250°C	300°C	350°C	400°C	425°C
Fig. 471-ANSI300	SA216WCB	ANSI300	(bar)	30	40	38,1	35	32	28	25,7	23,8	18,5
(eingeschränkter Druckbereich)												

¹⁾ Ventil mit verlängertem Ventil-Oberteil, Schrauben und Muttern aus B8M (bei Temperaturen unter -10°C)

Kegelausführung standard			Führung	Stellverhältnis
DN25-150 Parabolkegel, metallisch dichtend	<ul style="list-style-type: none"> - Leckageklasse IV nach ANSI / FCI 70-2 - ab Kvs 0,1 - Kennlinie: gleichprozentig (g/p) (ab Kvs 100 modifiziert) linear (lin) (ab Kvs 1) 		Kegelschaft	50 : 1
DN200 Laternenkegel metallisch dichtend	<ul style="list-style-type: none"> - Leckageklasse IV nach ANSI / FCI 70-2 - Kennlinie: - gleichprozentig (g/p) (ab Kvs 100 modifiziert) - linear (lin) 		Kegelschaft / Sitzring	30 : 1
Kegelausführung optional			Führung	Stellverhältnis
Parabolkegel mit PTFE-Weichdichtung (max. 200°C)	<ul style="list-style-type: none"> - Leckageklasse VI nach ANSI / FCI 70-2 - ab Kvs 1,0 - Kennlinie: - gleichprozentig (g/p) (ab Kvs 100 modifiziert) - linear (lin) 		Kegelschaft	50 : 1
Parabolkegel mit Dichtkantenpanzerung	<ul style="list-style-type: none"> - Leckageklasse IV nach ANSI / FCI 70-2 - ab Kvs 1,0 - Kennlinie: - gleichprozentig (g/p) (ab Kvs 100 modifiziert) - linear (lin) 		Kegelschaft	50 : 1
Parabolkegel mit Druckentlastung metallisch dichtend Kolbendichtelement: PTFE mit Edelstahlfeder (max. 200°C)	<ul style="list-style-type: none"> - Leckageklasse IV nach ANSI / FCI 70-2 - ab Kvs 6,3 - Kennlinie: - gleichprozentig (g/p) (ab Kvs 100 modifiziert) - linear (lin) 		Kegelschaft	50 : 1
Laternenkegel metallisch dichtend	<ul style="list-style-type: none"> - Leckageklasse IV nach ANSI / FCI 70-2 - ab Kvs 63 - Kennlinie: - gleichprozentig (g/p) (ab Kvs 100 modifiziert) - linear (lin) 		Kegelschaft / Sitzring	30 : 1
Lochkegel metallisch dichtend optional: Druckentlasteter Lochkegel metallisch dichtend Kolbendichtelement: PTFE mit Edelstahlfeder (max. 200°C)	<ul style="list-style-type: none"> - Leckageklasse IV nach ANSI / FCI 70-2 - ab Kvs 1 - Kennlinie: - gleichprozentig (g/p) (ab Kvs 100 modifiziert) - linear (lin) <p>➡ Durchflussrichtung für Gase und Dämpfe zur Minderung des Schallpegels</p> <p>↗ Durchflussrichtung für Flüssigkeiten bei kritischen Betriebszuständen (Kavitation / Flashing)</p>		Kegelschaft / Sitzring	30 : 1
Lochkegel mit Lochkorb metallisch dichtend	<ul style="list-style-type: none"> - Leckageklasse IV nach ANSI / FCI 70-2 - Kennlinie: gleichprozentig (g/p) (ab Kvs 100 modifiziert) linear (lin) - mehrstufiger Druckabbau <p>➡ Durchflussrichtung für Gase / Dämpfe und Flüssigkeiten zur Minderung des Schallpegels bei kritischen Betriebszuständen</p>		Kegelschaft / Sitzring	30 : 1

Stellventil in Durchgangsform mit pneumatischem Antrieb ARI-DP

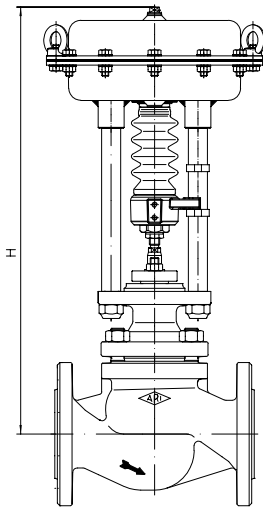

Fig. 470

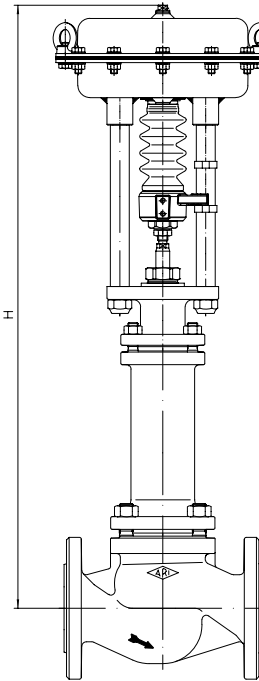

Fig. 471

Bauhöhen und Gewichte

DN	25	40	50	80	100	150	200
NPS	1"	1 1/2"	2"	3"	4"	6"	8"

Fig. 470	Model	Dimension	Unit	DN						
				25	40	50	80	100	150	200
Fig. 470	DP32	H	(mm)	473	504	504	522	524	584	--
		ANSI150	(kg)	18	25	27	43	61	111	--
		ANSI300	(kg)	20	28	30	50	75	136	--
	DP33	H	(mm)	528	559	559	588	590	650	--
		ANSI150	(kg)	24	31	33	49	67	117	--
		ANSI300	(kg)	26	34	36	56	81	142	--
	DP34	H	(mm)	--	694	694	723	725	785	844
		ANSI150	(kg)	--	61	63	79	97	147	248
		ANSI300	(kg)	--	64	66	86	111	172	264
	DP34T	H	(mm)	--	--	--	--	--	1051	1094
		ANSI150	(kg)	--	--	--	--	--	223	319
		ANSI300	(kg)	--	--	--	--	--	248	335
	DP34Tri	H	(mm)	--	--	--	--	--	1273	1316
		ANSI150	(kg)	--	--	--	--	--	257	353
		ANSI300	(kg)	--	--	--	--	--	282	369
	DP35	H	(mm)	--	--	--	--	--	1154	1197
		ANSI150	(kg)	--	--	--	--	--	422	518
		ANSI300	(kg)	--	--	--	--	--	447	534

Fig. 471	Model	Dimension	Unit	DN						
				25	40	50	80	100	150	200
Fig. 471	DP32	H	(mm)	630	715	715	722	752	911	--
		ANSI150	(kg)	22	26	28	45	65	114	--
		ANSI300	(kg)	23	29	31	52	73	139	--
	DP33	H	(mm)	685	770	770	788	818	977	--
		ANSI150	(kg)	28	32	34	51	71	120	--
		ANSI300	(kg)	29	35	37	58	79	145	--
	DP34	H	(mm)	--	905	905	923	953	1112	1251
		ANSI150	(kg)	--	62	64	81	101	150	233
		ANSI300	(kg)	--	65	67	88	109	175	248
	DP34T	H	(mm)	--	--	--	--	--	1573	1541
		ANSI150	(kg)	--	--	--	--	--	256	304
		ANSI300	(kg)	--	--	--	--	--	281	319
	DP34Tri	H	(mm)	--	--	--	--	--	1795	1763
		ANSI150	(kg)	--	--	--	--	--	290	338
		ANSI300	(kg)	--	--	--	--	--	315	353
	DP35	H	(mm)	--	--	--	--	--	1643	--
		ANSI150	(kg)	--	--	--	--	--	455	--
		ANSI300	(kg)	--	--	--	--	--	480	--

Weitere Abmessungen siehe Seiten 18-23.

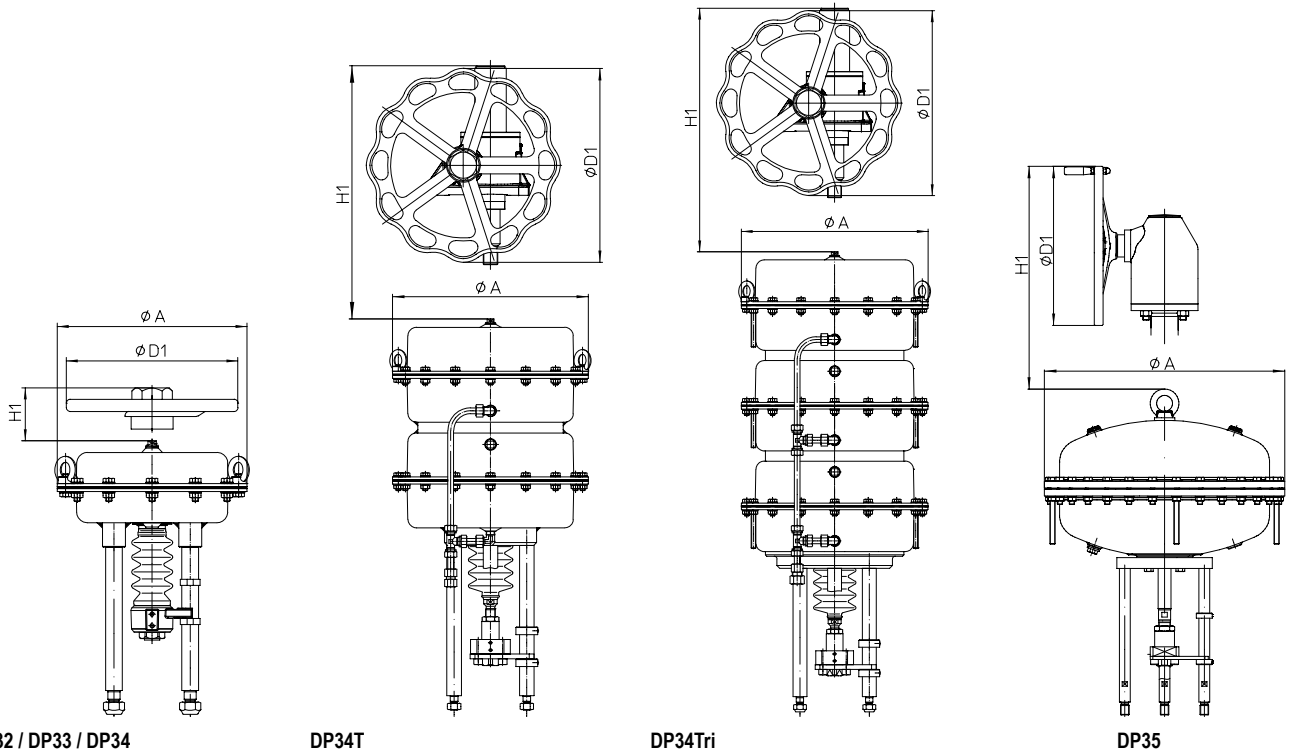

DP32 / DP33 / DP34

DP34T

DP34Tri

DP35

Antriebsdaten		DP32	DP33	DP34	DP34T	DP34Tri	DP35	
Ø A	(mm)	250	300	405		755		
Membranfläche	(cm ²)	250	400	800	1600	2400	2800	
Handnot- verstellung	Ø D1	(mm)	225	300	400		500	
	H1	(mm)	270	284	442	635	635	731
	Gewicht	(kg)	5		17	41		49

Weitere Technische Daten zum Antrieb: siehe Datenblatt ARI-DP.

max. zulässige Schließdrücke bei Anströmung gegen Schließrichtung des Kegels und bei P2 = 0.
Begrenzung durch Druck-Temperatur-Zuordnung beachten, siehe Seite 2.

DN			25						40			50			80			100			150			
NPS			1"						1 1/2"			2"			3"			4"			6"			
Parabolkegel	Kvs-Wert	(m³/h)	0,25 0,16 0,1	0,63 0,4	2,5 1,6 1	4	6,3	10	10	16	25	16	25	40	40	63	100	63	100	160	160			
	max. Differenzdruck ¹⁾	(bar)	40						40	30	40	30	30	15	8	15	8	4	4					
Latemenkegel	Kvs-Wert	(m³/h)	--						--			--			63 100			63	100	160	160			
	max. Differenzdruck ¹⁾	(bar)	--						--			--			30			30	25	25				
Lochkegel	Kvs-Wert	(m³/h)	--			2,5	4	6,3	6,3	10	16	10	16	25	25	40	63	40	63	100	100			
	max. Differenzdruck ¹⁾	(bar)	--			40			40			40			40			40						
Sitz-Ø		(mm)	3	5	12	18	22	25	25	32	40	32	40	50	50	65	80	65	80	100	100			
Hub		(mm)	20						20	30	20	30	30			30			30					
	0,4-1,2	1,4	I.	(bar)	51	51	51	25,8	16,8	12,6	11,9	6,7	3,8	6,7	3,8	2,1	2							
			II.	(bar)	51	51	49,9	21,4	13,8	10,3	8,8	4,8	2,6	4,8	2,6	1,3	1,1							
			III.	(bar)	9,7	9,4	8,4	7,5	7	6,5	6,5	3,6	1,8	3,6	1,8									
		2,7	I.	(bar)				51	40,8	31,4	30,6	18,3	11,3	18,3	11,3	6,9	6,8	3,7	2,2	3,7	2,2	1,2	1,2	
			II.	(bar)				51	51	37,8	29,1	27,5	16,4	10,1	16,4	10,1	6,1	5,9	3,2	1,9	3,2	1,9	1	1
			III.	(bar)	27,5	27,2	26,2	25,3	24,7	24,3	24,3	15,2	9,3	15,2	9,3	5,6	5,6	3	1,8	3	1,8			
	1,5-2,9	3,2	I.	(bar)				51	51	51	38,6		38,6											
			II.	(bar)				51	51	51	36,7		36,7											
			III.	(bar)	40	40	40	40	40	40	40	35,5		35,5										
	2,0-3,8	4,1	I.	(bar)							51		51											
			II.	(bar)							51		51											
			III.	(bar)							40		40											

DN			25						40			50			80			100			150			
NPS			1"						1 1/2"			2"			3"			4"			6"			
Parabolkegel	Kvs-Wert	(m³/h)	0,25 0,16 0,1	0,63 0,4	2,5 1,6 1	4	6,3	10	10	16	25	16	25	40	40	63	100	63	100	160	160			
	max. Differenzdruck ¹⁾	(bar)	40						40	30	40	30	30	15	8	15	8	4	4					
Latemenkegel	Kvs-Wert	(m³/h)	--						--			--			63 100			63	100	160	160			
	max. Differenzdruck ¹⁾	(bar)	--						--			--			30			30	25	25				
Lochkegel	Kvs-Wert	(m³/h)	--			2,5	4	6,3	6,3	10	16	10	16	25	25	40	63	40	63	100	100			
	max. Differenzdruck ¹⁾	(bar)	--			40			40			40			40			40						
Sitz-Ø		(mm)	3	5	12	18	22	25	25	32	40	32	40	50	50	65	80	65	80	100	100			
Hub		(mm)	20						20	30	20	30	30			30			30					
	1,4	I.	(bar)	51	51	51	25,8	16,8	12,6	11,9	6,7	3,8	6,7	3,8	2,1	2								
			II.	(bar)	51	51	49,9	21,4	13,8	10,3	8,8	4,8	2,6	4,8	2,6	1,3	1,1							
			III.	(bar)	9,7	9,4	8,4	7,5	7	6,5	6,5	3,6	1,8	3,6	1,8									
		2	I.	(bar)				51	51	40,7	40	24,1	15,1	24,1	15,1	9,3	9,2	5,1	3,2	5,1	3,2	1,8	1,8	
			II.	(bar)				51	51	49,9	38,4	36,9	22,2	13,8	22,2	13,8	8,5	8,3	4,6	2,8	4,6	2,8	1,6	1,6
			III.	(bar)	36,3	36,1	35	34,2	33,6	33,2	33,2	21	13,1	21	13,1	8	8	4,4	2,7	4,4	2,7	1,5	1,4	
	3	I.	(bar)					51	51	51	33,8	51	33,8	21,4	21,3	12,4	8	12,4	8	4,9	4,9			
		II.	(bar)					51	51	51	32,6	51	32,6	20,6	20,4	11,8	7,6	11,8	7,6	4,7	4,7			
		III.	(bar)	40	40	40	40	40	40	40	31,8	40	31,8	20,1	20,1	11,6	7,5	11,6	7,5	4,6	4,4			
	4	I.	(bar)								51		51	33,5	33,4	19,6	12,7	19,6	12,7	8	8			
		II.	(bar)								51		51	32,7	32,5	19	12,4	19	12,4	7,8	7,8			
		III.	(bar)								40		40	32,2	32,2	18,9	12,3	18,9	12,3	7,7	7,5			
	5	I.	(bar)											45,6	45,5	26,8	17,5	26,8	17,5	11	11			
		II.	(bar)											44,8	44,6	26,2	17,2	26,2	17,2	10,8	10,8			
		III.	(bar)											40	40	26,1	17	26,1	17	10,8	10,6			
	6	I.	(bar)											51	51	34	22,3	34	22,3	14,1	14,1			
		II.	(bar)											51	51	33,4	21,9	33,4	21,9	13,9	13,9			
		III.	(bar)													33,3	21,8	33,3	21,8	13,8	13,6			

- I. Fig. 470: PTFE-Dachmanschetten / EPDM-Abdichtung
- II. Fig. 470: PTFE- / Reingraphit-Packung
- III. Fig. 471: Faltenbalgabdichtung

¹⁾ max. zul. Differenzdruck bei Durchfluss

²⁾ max. zulässiger Stelldruck: 6 bar Einschränkung: a) 5 bar b) 4,5 bar c) 4 bar d) 3,5 bar e) 3 bar



max. zulässige Schließdrücke bei Anströmung gegen Schließrichtung des Kegels und bei P2 = 0.
Begrenzung durch Druck-Temperatur-Zuordnung beachten, siehe Seite 2.

DN			25							40			50			80			100			150	
NPS			1"							1 1/2"			2"			3"			4"			6"	
Parabolkegel	Kvs-Wert	(m³/h)	0,25 0,16 0,1	0,63 0,4	2,5 1,6 1	4	6,3	10	10	16	25	16	25	40	40	63	100	63	100	160	160		
	max. Differenzdruck ¹)	(bar)	40							40	30	40	30	30	15	8	15	8	4	4	4	4	
Laternenkegel	Kvs-Wert	(m³/h)	--																				
	max. Differenzdruck ¹)	(bar)	--																				
Lochkegel	Kvs-Wert	(m³/h)	--							2,5	4	6,3	6,3	10	16	25	25	40	63	40	63	100	100
	max. Differenzdruck ¹)	(bar)	--							40			40			40			40			40	
Sitz-Ø		(mm)	3	5	12	18	22	25	25	32	40	32	40	50	50	65	80	65	80	100	100		
Hub		(mm)	20							20	30	20	30	30			30			30			
DP33 400 cm² Feder schließt  (durch Feder ausfahrend)	Federbereich (bar)	0,2-1,0	1,2	I. (bar)	51c)	51c)	43,7c)	18,6c)	11,9c)	8,8c)	8a)	4,3a)	2,3a)	4,3a)	2,3a)	1,1a)	1						
				II. (bar)	45,6c)	44,2c)	34,4c)	14,2c)	8,9c)	6,5c)	5a)	2,4a)	1,1a)	2,4a)	1,1a)								
				III. (bar)	6,1a)	5,8a)	4,8a)	3,9a)	3,3a)	2,9a)	2,9a)	1,2a)											
		0,4-1,2	1,4	I. (bar)			51c)	46,6c)	31c)	23,7c)	22,9a)	13,5a)	8,3a)	13,5a)	8,3a)	4,9a)	4,8	2,5	1,4	2,5	1,4		
				II. (bar)	51c)	51c)	51c)	42,3c)	28c)	21,4c)	19,9a)	11,6a)	7a)	11,6a)	7a)	4,1a)	3,9	2	1,1	2	1,1		
				III. (bar)	20,2a)	19,9a)	18,9a)	18a)	17,5a)	17a)	17a)	10,5a)	6,3a)	10,5a)	6,3a)	3,7a)	3,7	1,8	1	1,8	1		
	0,8-2,4	2,7	I. (bar)					51a)	51a)	51a)	51	32	20,2	32	20,2	12,6	12,5	7,1	4,5	7,1	4,5	2,7	2,7
			II. (bar)					51a)	51a)	51a)	49,7	30,1	19	30,1	19	11,8	11,6	6,6	4,1	6,6	4,1	2,5	2,5
			III. (bar)	40	40	40	40	40	40	40	40	28,9	18,2	18,2	11,3	11,3	6,4	4	6,4	4	2,4	2,4	
	1,5-3,0	3,3	I. (bar)										41,1		41,1	26,1	26	15,1	9,8	15,1	9,8	6,1	6,1
			II. (bar)										39,9		39,9	25,3	25,1	14,6	9,5	14,6	9,5	5,9	5,9
			III. (bar)										39,1		39,1	24,8	24,8	14,4	9,3	14,4	9,3	5,8	5,8
1,7-2,7	3,1	I. (bar)								51		51											
		II. (bar)							51	51	51												
		III. (bar)							40		40												
2,0-4,0	4,5	I. (bar)									51		51	35,7	35,6	20,9	13,6	20,9	13,6	8,5	8,5		
		II. (bar)									51		51	34,9	34,7	20,4	13,3	20,4	13,3	8,3	8,3		
		III. (bar)									40		40	34,4	34,4	20,2	13,1	20,2	13,1	8,2	8,1		

DN			25							40			50			80			100			150	
NPS			1"							1 1/2"			2"			3"			4"			6"	
Parabolkegel	Kvs-Wert	(m³/h)	0,25 0,16 0,1	0,63 0,4	2,5 1,6 1	4	6,3	10	10	16	25	16	25	40	40	63	100	63	100	160	160		
	max. Differenzdruck ¹)	(bar)	40							40	30	40	30	30	15	8	15	8	4	4	4	4	
Laternenkegel	Kvs-Wert	(m³/h)	--																				
	max. Differenzdruck ¹)	(bar)	--																				
Lochkegel	Kvs-Wert	(m³/h)	--							2,5	4	6,3	6,3	10	16	25	25	40	63	40	63	100	100
	max. Differenzdruck ¹)	(bar)	--							40			40			40			40			40	
Sitz-Ø		(mm)	3	5	12	18	22	25	25	32	40	32	40	50	50	65	80	65	80	100	100		
Hub		(mm)	20							20	30	20	30	30			30			30			
DP33 400 cm² Stelldruck schließt  (durch Feder einfahrend)	erforderlicher Stelldruck (bar) ²)	1,4	I. (bar)	51d)	51d)	51d)	46,6d)	31d)	23,7d)	22,9d)	13,5d)	8,3d)	13,5d)	8,3d)	4,9d)	4,8d)	2,5d)	1,4d)	2,5d)	1,4d)			
			II. (bar)	51d)	51d)	51d)	42,3d)	28d)	21,4d)	19,9d)	11,6d)	7d)	11,6d)	7d)	4,1d)	3,9d)	2d)	1,1d)	2d)	1,1d)			
			III. (bar)	20,2d)	19,9d)	18,9d)	18d)	17,5d)	17d)	17d)	10,5d)	6,3d)	10,5d)	6,3d)	3,7d)	3,7d)	1,8d)	1d)	1,8d)	1d)			
		2	2	I. (bar)				51d)	51d)	51d)	51d)	41,2d)	26,2d)	41,2d)	26,2d)	16,5d)	16,4d)	9,4d)	6d)	9,4d)	6d)	3,7d)	3,7d)
				II. (bar)				51d)	51d)	51d)	51d)	39,3d)	24,9d)	39,3d)	24,9d)	15,7d)	15,5d)	8,9d)	5,7d)	8,9d)	5,7d)	3,4d)	3,4d)
				III. (bar)	40d)	40d)	40d)	40d)	40d)	40d)	40d)	38,2d)	24,2d)	38,2d)	24,2d)	15,2d)	15,2d)	8,7d)	5,5d)	8,7d)	5,5d)	3,4d)	3,2d)
		3	3	I. (bar)								51d)	51d)	51d)	51d)	35,7d)	35,6d)	20,9d)	13,6d)	20,9d)	13,6d)	8,5d)	8,5d)
				II. (bar)								51d)	51d)	51d)	51d)	34,9d)	34,7d)	20,4d)	13,3d)	20,4d)	13,3d)	8,3d)	8,3d)
				III. (bar)								40d)	40d)	40d)	40d)	34,4d)	34,4d)	20,2d)	13,1d)	20,2d)	13,1d)	8,2d)	8,1d)
		4	4	I. (bar)												51a)	51	32,4	21,2	32,4	21,2	13,4	13,4
				II. (bar)												51a)	51	31,8	20,9	31,8	20,9	13,2	13,2
				III. (bar)												40a)	40	31,6	20,7	31,6	20,7	13,1	12,9
		5	5	I. (bar)														43,8	28,8	43,8	28,8	18,3	18,3
				II. (bar)														43,3	28,5	43,3	28,5	18,1	18,1
				III. (bar)														40	28,4	40	28,4	18	17,8
		6	6	I. (bar)														51	36,4	51	36,4	23,2	23,2
				II. (bar)														51	36,1	51	36,1	23	23
				III. (bar)														36		36		22,9	22,7

I. Fig. 470: PTFE-Dachmanschetten / EPDM-Abdichtung
 II. Fig. 470: PTFE- / Reingraphit-Packung
 III. Fig. 471: Faltenbalgabdichtung

¹) max. zul. Differenzdruck bei Durchfluss

²) max. zulässiger Stelldruck: 6 bar Einschränkung: a) 5 bar b) 4,5 bar c) 4 bar d) 3,5 bar e) 3 bar

max. zulässige Schließdrücke bei Anströmung gegen Schließrichtung des Kegels und bei P2 = 0.
Begrenzung durch Druck-Temperatur-Zuordnung beachten, siehe Seite 2.

DN			40			50			80			100			150			200		
NPS			1 1/2"			2"			3"			4"			6"			8"		
Parabolkegel	Kvs-Wert	(m³/h)	10	16	25	16	25	40	40	63	100	63	100	160	160	250	400	--		
	max. Differenzdruck ¹⁾	(bar)	40			40			30			15			8			4		
Laternenkegel	Kvs-Wert	(m³/h)	--			--			--			63			100			160		
	max. Differenzdruck ¹⁾	(bar)	--			--			30			30			25			15		
Lochkegel	Kvs-Wert	(m³/h)	6,3	10	16	10	16	25	25	40	63	40	63	100	100	160	250	160	250	400
	max. Differenzdruck ¹⁾	(bar)	40			40			40			40			40			40		
Sitz-Ø		(mm)	25	32	40	32	40	50	50	65	80	65	80	100	100	125	150	125	150	200
Hub		(mm)	20			20			30			30			30			50		
DP34 800 cm² Feder schließt (durch Feder ausfahrend)	0,2-1,0	1,2	I. (bar)	8,3e)			8,3e) 5e)			4,9 2,6 1,5			2,6 1,5							
			II. (bar)	7,1e)			7,1e) 4,2e)			4 2 1,1			2 1,1							
			III. (bar)	6,4e)			6,4e) 3,7e)			3,7b) 1,9b) 1b)			1,9b) 1b)							
		0,4-1,2	1,4	I. (bar)	20,4d)			20,4d) 12,7d)			12,6 7,2 4,5			7,2 4,5 2,7			2,7 1,6 1			
				II. (bar)	19,1d)			19,1d) 11,9d)			11,7 6,6 4,2			6,6 4,2 2,5			2,5 1,4			
				III. (bar)	18,4d)			18,4d) 11,4b)			11,4d) 6,5b) 4,1b)			6,5b) 4,1b) 2,4b)			2,2 1,3			
	0,8-2,4	2,7	I. (bar)	44,4b)			44,4b) 28,2b)			28,1 16,4 10,6			16,4 10,6 6,6			6,6 4,1 2,7				
			II. (bar)	43,2b)			43,2b) 27,4b)			27,2 15,9 10,3			15,9 10,3 6,4			6,4 4 2,6				
			III. (bar)	40b)			40b) 26,9b)			26,9 15,7 10,2			15,7 10,2 6,3			6,2 3,8 2,5				
	1,0-2,0	2,4	I. (bar)																	
			II. (bar)													1,9				
			III. (bar)													1,8				
	1,5-3,0	3,3	I. (bar)													8,5 5,8				
			II. (bar)													8,4 5,7				
			III. (bar)													8,2 5,6				
	2,1-3,0	3,3	I. (bar)	51a)			51a) 51a)			51 46,4 30,5			46,4 30,5 19,4			19,4				
			II. (bar)	51a)			51a) 51a)			51 45,9 30,2			45,9 30,2 19,2			19,2				
			III. (bar)				40a)			40 40 30,1			40 30,1 19,1			18,9				
	2,0-4,0	4,5	I. (bar)													11,7 8				
			II. (bar)													11,5 7,9				
			III. (bar)													11,4 7,8				
	2,4-3,6	4	I. (bar)							51 35,1			51 35,1 22,4			22,4				
			II. (bar)							51 34,8			51 34,8 22,2			22,2				
			III. (bar)							34,7			34,7 22,1			21,9				

DN			40			50			80			100			150			200		
NPS			1 1/2"			2"			3"			4"			6"			8"		
Parabolkegel	Kvs-Wert	(m³/h)	10	16	25	16	25	40	40	63	100	63	100	160	160	250	400			
	max. Differenzdruck ¹⁾	(bar)	40			40			30			15			8			4		
Laternenkegel	Kvs-Wert	(m³/h)							63			100			160			250		
	max. Differenzdruck ¹⁾	(bar)							30			30			25			15		
Lochkegel	Kvs-Wert	(m³/h)	6,3	10	16	10	16	25	25	40	63	40	63	100	100	160	250	160	250	400
	max. Differenzdruck ¹⁾	(bar)	40			40			40			40			40			40		
Sitz-Ø		(mm)	25	32	40	32	40	50	50	65	80	65	80	100	100	125	150	125	150	200
Hub		(mm)	20			20			30			30			30			50		
DP34 800 cm² Stelldruck schließt (durch Feder einfahrend)	1,4	I. (bar)	20,4e)			20,4e) 12,7e)			12,6 7,2 4,5			7,2 4,5 2,7			2,7 1,6 1					
			II. (bar)	19,1e)			19,1e) 11,9e)			11,7 6,6 4,2			6,6 4,2 2,5			2,5 1,4				
			III. (bar)	18,4e)			18,4e) 11,4b)			11,4e) 6,5b) 4,1b)			6,5b) 4,1b) 2,4b)			2,2 1,3				
		2	I. (bar)	51e)			51e) 36e)			35,9 21 13,7			21 13,7 8,6			8,6 5,4 3,6				
				II. (bar)	51e)			51e) 35,2e)			35 20,5 13,4			20,5 13,4 8,4			8,4 5,2 3,5			
				III. (bar)	40e)			40e) 34,7e)			34,7b) 20,3b) 13,2b)			20,3b) 13,2b) 8,3b)			8,1 5,1 3,4			
	3	I. (bar)				51e)			51 44,1 29			44,1 29 18,4			18,4 11,7 8					
			II. (bar)				51e)			51 43,6 28,7			43,6 28,7 18,2			18,2 11,5 7,9				
			III. (bar)				40e)			40b) 28,5b)			40b) 28,5b) 18,1b)			18 11,4 7,8				
	4	I. (bar)							51 44,3			51 44,3 28,3			28,3 18 12,4					
			II. (bar)							51 44			51 44 28,1			28,1 17,9 12,3				
			III. (bar)							40b)			40b) 28b)			27,8 17,7 12,2				
	5	I. (bar)							51			51 38,1			38,1 24,3 16,8					
			II. (bar)							51			51 37,9			37,9 24,2 16,7				
			III. (bar)													37,6 24 16,6				
	6	I. (bar)										48			48 30,6					
			II. (bar)										47,7			47,7 30,5				
			III. (bar)										40			40 30,3				

- I. Fig. 470: PTFE-Dachmanschetten / EPDM-Abdichtung
- II. Fig. 470: PTFE- / Reingraphit-Packung
- III. Fig. 471: Faltenbalgabdichtung

¹⁾ max. zul. Differenzdruck bei Durchfluss

²⁾ max. zulässiger Stelldruck: 6 bar Einschränkung: a) 5 bar b) 4,5 bar c) 4 bar d) 3,5 bar e) 3 bar

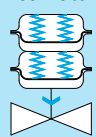

max. zulässige Schließdrücke bei Anströmung gegen Schließrichtung des Kegels und bei P2 = 0.
Begrenzung durch Druck-Temperatur-Zuordnung beachten, siehe Seite 2.

DN			150			200					
NPS			6"			8"					
Parabolkegel	Kvs-Wert	(m³/h)	160	250	400	--					
	max. Differenzdruck ¹⁾	(bar)	4	2		--					
Laternenkegel	Kvs-Wert	(m³/h)	160	250	400	250	400	630			
	max. Differenzdruck ¹⁾	(bar)	25	15		15					
Lochkegel	Kvs-Wert	(m³/h)	100	160	250	160	250	400			
	max. Differenzdruck ¹⁾	(bar)	40			40					
Sitz-Ø		(mm)	100	125	150	125	150	200			
Hub		(mm)	30	50		50					
DP34T 1600 cm² Feder schließt  (durch Feder ausfahrend)	0,2-1,0	1,5	I. (bar)	2,7	1,6	1	1,6				
			II. (bar)	2,2	1,2		1,2				
			III. (bar)	2 a)	1,1 a)		1,3 e)				
			0,4-1,2	1,7	I. (bar)	6,6	4,1	2,7	4,1	2,7	1,4
					II. (bar)	6,1	3,8	2,5	3,8	2,5	1,3
					III. (bar)	6 a)	3,7 a)	2,4 a)	3,8 d)	2,5 d)	1,3 d)
	0,8-2,4	2,9	I. (bar)	14,5	9,1	6,2	9,1	6,2			
			II. (bar)	14	8,8	6	8,8	6			
			III. (bar)	13,8	8,7	6	8,8 b)	6 b)			
	1,0-2,0	2,5	I. (bar)						4,4		
			II. (bar)						4,3		
			III. (bar)						4,3 c)		
	1,5-3,0	3,5	I. (bar)		18	12,4	18	12,4			
			II. (bar)		17,7	12,2	17,7	12,2			
			III. (bar)		17,6	12,1	17,7 a)	12,2 a)			
	2,1-3,0	3,5	I. (bar)	40,1							
			II. (bar)	39,6							
			III. (bar)	39,4							
	2,0-4,0	4,5	I. (bar)		24,3	16,8	24,3	16,8	9,3		
			II. (bar)		24	16,6	24	16,6	9,2		
			III. (bar)		23,9	16,5	24	16,6	9,2		
	2,4-3,6	4,1	I. (bar)	46							
			II. (bar)	45,5							
			III. (bar)	40							

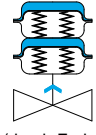
DN			150			200					
NPS			6"			8"					
Parabolkegel	Kvs-Wert	(m³/h)	160	250	400	--					
	max. Differenzdruck ¹⁾	(bar)	4	2		--					
Laternenkegel	Kvs-Wert	(m³/h)	160	250	400	250	400	630			
	max. Differenzdruck ¹⁾	(bar)	25	15		15					
Lochkegel	Kvs-Wert	(m³/h)	100	160	250	160	250	400			
	max. Differenzdruck ¹⁾	(bar)	40			40					
Sitz-Ø		(mm)	100	125	150	125	150	200			
Hub		(mm)	30	50		50					
DP34T 1600 cm² Stelldruck schließt  (durch Feder einfahrend)	1,5		I. (bar)	8,6	5,3	3,6	5,3	3,6	1,9		
			II. (bar)	8,1	5	3,4	5	3,4	1,8		
			III. (bar)	7,9 a)	4,9 a)	3,3 a)	5,1 e)	3,4 e)	1,8 e)		
			2		I. (bar)	18,4	11,7	8	11,7	8	4,4
					II. (bar)	17,9	11,3	7,8	11,3	7,8	4,3
					III. (bar)	17,8 a)	11,2 a)	7,7 a)	11,4 e)	7,8 e)	4,3 e)
	3		I. (bar)	38,1	24,3	16,8	24,3	16,8	9,3		
			II. (bar)	37,6	24	16,6	24	16,6	9,2		
			III. (bar)	37,4 a)	23,9 a)	16,5 a)	24 e)	16,6 e)	9,2 e)		
	4		I. (bar)	51	36,9	25,6	36,9	25,6	14,3		
			II. (bar)	51	36,6	25,4	36,6	25,4	14,2		
			III. (bar)	40 a)	36,5 a)	25,3 a)					
	5		I. (bar)		49,6	34,4	49,6	34,4	19,3		
			II. (bar)		49,2	34,2	49,2	34,2	19,1		
			III. (bar)		40 a)	34,1 a)					
	6		I. (bar)		51	43,2	51	43,2	24,2		
			II. (bar)		51	42,9	51	42,9	24,1		
			III. (bar)								

- I. Fig. 470: EPDM-Abdichtung
- II. Fig. 470: PTFE- / Reingraphit-Packung
- III. Fig. 471: Faltenbalgabdichtung

¹⁾ max. zul. Differenzdruck bei Durchfluss

²⁾ max. zulässiger Stelldruck: 6 bar Einschränkung: a) 5 bar b) 4,5 bar c) 4 bar d) 3,5 bar e) 3 bar

max. zulässige Schließdrücke bei Anströmung gegen Schließrichtung des Kegels und bei P2 = 0.
Begrenzung durch Druck-Temperatur-Zuordnung beachten, siehe Seite 2.

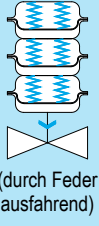
DN				150			200					
NPS				6"			8"					
Parabolkegel	Kvs-Wert	(m³/h)	160	250	400	--						
	max. Differenzdruck ¹⁾	(bar)	4	2		--						
Laternenkegel	Kvs-Wert	(m³/h)	160	250	400	250	400	630				
	max. Differenzdruck ¹⁾	(bar)	25	15		15		12				
Lochkegel	Kvs-Wert	(m³/h)	100	160	250	160	250	400				
	max. Differenzdruck ¹⁾	(bar)	40			40		30				
Sitz-Ø		(mm)	100	125	150	125	150	200				
Hub		(mm)	30	50		50		65				
<p>DP34Tri 2400 cm² Feder schließt</p>  <p>(durch Feder ausfahrend)</p>	0,2-1,0	1,5	I.	(bar)	4,6 a)	2,8 a)	1,9 a)	2,8 a)	1,9 a)			
			II.	(bar)	4,1 a)	2,5 a)	1,6 a)	2,5 a)	1,6 a)			
			III.	(bar)	4 d)	2,4 d)	1,6 d)	2,5 f)	1,6 f)			
			0,4-1,2	1,7	I.	(bar)	10,6 a)	6,6 a)	4,5 a)	6,6 a)	4,5 a)	2,4 a)
					II.	(bar)	10,1 a)	6,3 a)	4,3 a)	6,3 a)	4,3 a)	2,3 a)
					III.	(bar)	9,9 c)	6,2 c)	4,2 c)	6,3 f)	4,3 f)	2,3 f)
	0,8-2,4	2,9	I.	(bar)	22,4 a)	14,2 a)	9,8 a)	14,2 a)	9,8 a)	5,4 a)		
			II.	(bar)	21,9 a)	13,9 a)	9,5 a)	13,9 a)	9,5 a)	5,3 a)		
			III.	(bar)	21,7 a)	13,8 a)	9,5 a)	13,9 d)	9,6 d)	5,3 d)		
	1,0-2,0	2,5	I.	(bar)						6,9 a)		
			II.	(bar)						6,7 a)		
			III.	(bar)						6,8 d)		
	1,5-3,0	3,5	I.	(bar)		27,5 a)	19 a)	27,5 a)	19 a)	10,6 a)		
			II.	(bar)		27,1 a)	18,8 a)	27,1 a)	18,8 a)	10,5 a)		
			III.	(bar)		27 a)	18,7 a)	27,2 b)	18,8 b)	10,5 b)		
	2,1-3,0	3,5	I.	(bar)	51 a)							
			II.	(bar)	51 a)							
			III.	(bar)	40 a)							
	2,0-4,0	4,5	I.	(bar)		36,9 a)	25,6 a)	36,9 a)	25,6 a)	14,3 a)		
			II.	(bar)		36,6 a)	25,4 a)	36,6 a)	25,4 a)	14,2 a)		
			III.	(bar)		36,5 a)	25,3 a)					

- I. Fig. 470: EPDM-Abdichtung
- II. Fig. 470: PTFE- / Reingraphit-Packung
- III. Fig. 471: Faltenbalgabdichtung

¹⁾ max. zul. Differenzdruck bei Durchfluss

²⁾ max. zulässiger Stelldruck: 5 bar Einschränkung: a) 5 bar b) 4,5 bar c) 4 bar d) 3,5 bar e) 3 bar f) 2,5 bar

max. zulässige Schließdrücke bei Anströmung gegen Schließrichtung des Kegels und bei P2 = 0.
Begrenzung durch Druck-Temperatur-Zuordnung beachten, siehe Seite 2.

DN						150		200				
NPS						6"		8"				
Parabolkegel	Kvs-Wert	(m³/h)	250		400		--					
	max. Differenzdruck ¹⁾	(bar)	2		--							
Laternenkegel	Kvs-Wert	(m³/h)	250		400		250	400	630			
	max. Differenzdruck ¹⁾	(bar)	15		15		12					
Lochkegel	Kvs-Wert	(m³/h)	160		250		160	250	400			
	max. Differenzdruck ¹⁾	(bar)	40		40		30					
Sitz-Ø						(mm)	125	150	125	150	200	
Hub						(mm)	50		50		65	
<p>DP35 2800 cm² Feder schließt (durch Feder ausfahrend)</p>	Federbereich (bar)	2,45-3,28	erforderlicher Stelldruck (bar) ²⁾	3,8	I./II.	(bar)	51	37,4	51	37,4		
					III.	(bar)	40 a)	37,3 a)				
		2,97-3,8		4,3	I./II.	(bar)		45,5		45,5		
		2,72-3,8		4,3	I./II.	(bar)						23,4

DN						150		200			
NPS						6"		8"			
Parabolkegel	Kvs-Wert	(m³/h)	250		400		--				
	max. Differenzdruck ¹⁾	(bar)	2		--						
Laternenkegel	Kvs-Wert	(m³/h)	250		400		250	400	630		
	max. Differenzdruck ¹⁾	(bar)	15		15		12				
Lochkegel	Kvs-Wert	(m³/h)	160		250		160	250	400		
	max. Differenzdruck ¹⁾	(bar)	40		40		30				
Sitz-Ø						(mm)	125	150	125	150	200
Hub						(mm)	50		50		65
<p>DP35 2800 cm² Stelldruck schließt (durch Feder einfahrend)</p>	erforderlicher Stelldruck (bar) ²⁾	1,5		I./II.	(bar)	12,7 b)	8,7 b)	12,7 b)	8,7 b)	4,1 b)	
				III.	(bar)	12,6 e)	8,6 e)				
		2		I./II.	(bar)	23,9 b)	16,6 b)	23,9 b)	16,6 b)	8,5 b)	
				III.	(bar)	23,8 e)	16,5 e)				
		3		I./II.	(bar)	46,5 b)	32,2 b)	46,5 b)	32,2 b)	17,3 b)	
				III.	(bar)	40 e)	32,2 e)				
		4		I./II.	(bar)	51 b)	47,9)	51 b)	47,9 b)	26,2 b)	
		4,5		I./II.	(bar)		51 b)		51 b)	30,6 b)	

- I. Fig. 470: EPDM-Abdichtung
- II. Fig. 470: PTFE- / Reingraphit-Packung
- III. Fig. 471: Faltenbalgabdichtung

¹⁾ max. zul. Differenzdruck bei Durchfluss

²⁾ max. zulässiger Stelldruck: 6 bar Einschränkung: a) 5 bar b) 4,5 bar c) 4 bar d) 3,5 bar e) 3 bar

Stellventil in Durchgangsform mit elektrischem Antrieb ARI-PREMIO / PREMIO-Plus 2G

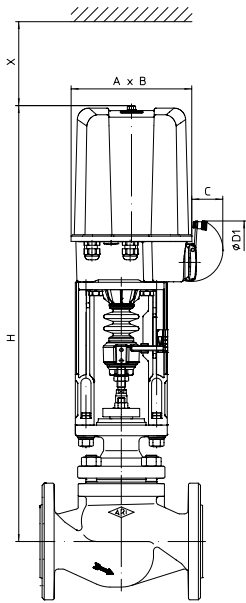

Fig. 470...90

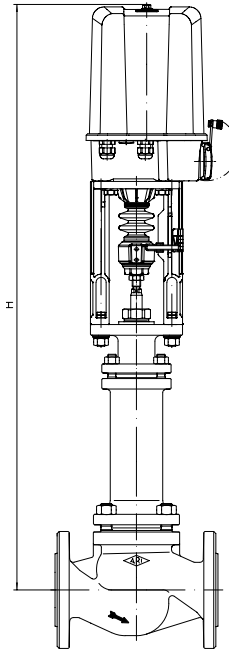

Fig. 471...90

Antriebsdaten		2,2 - 5 kN	12 - 25 kN
A	(mm)	171	210
B	(mm)	156	184
C	(mm)	50	90
Ø D1	(mm)	90	130
X	(mm)	150	200

Weitere Technische Daten zum Antrieb: siehe Datenblatt ARI-PREMIO/PREMIO-Plus 2G

Bauhöhen und Gewichte

DN		25	40	50	80	100	150	200	
NPS		1"	1 1/2"	2"	3"	4"	6"	8"	
Fig. 470	2,2 kN	H (mm)	582	613	613	642	644	724	--
		ANSI150 (kg)	15	21	23	39	58	108	--
		ANSI300 (kg)	16	24	26	46	72	133	--
	5 kN	H (mm)	582	613	613	642	644	724	842
		ANSI150 (kg)	16	22	24	40	59	109	183
		ANSI300 (kg)	17	25	27	47	73	134	200
	12 kN	H (mm)	--	787	787	816	818	878	996
		ANSI150 (kg)	--	26	28	44	63	113	186
	15 kN	ANSI300 (kg)	--	29	31	51	77	138	203
		25 kN	H (mm)	--	--	--	816	818	878
	ANSI150 (kg)		--	--	--	45	64	114	187
	ANSI300 (kg)		--	--	--	52	78	139	204
Fig. 471	2,2 kN	H (mm)	739	824	824	842	872	1045	--
		ANSI150 (kg)	18	23	25	41	62	111	--
		ANSI300 (kg)	19	26	28	48	70	136	--
	5 kN	H (mm)	739	824	824	842	872	1045	1264
		ANSI150 (kg)	19	24	26	42	63	112	209
		ANSI300 (kg)	20	27	29	49	71	137	226
	12 kN	H (mm)	--	998	998	1016	1046	1205	1433
		ANSI150 (kg)	--	28	30	46	67	116	212
	15 kN	ANSI300 (kg)	--	31	33	53	75	141	229
		25 kN	H (mm)	--	--	--	1016	1046	1205
	ANSI150 (kg)		--	--	--	47	68	117	213
	ANSI300 (kg)		--	--	--	54	76	142	230

Weitere Abmessungen siehe Seiten 18-23.



max. zulässige Schließdrücke bei Anströmung gegen Schließrichtung des Kegels und bei P2 = 0.
Begrenzung durch Druck-Temperatur-Zuordnung beachten, siehe Seite 2.

DN			25							40			50			80			100			150			200		
NPS			1"							1 1/2"			2"			3"			4"			6"			8"		
Parabolkegel	Kvs-Wert	(m³/h)	0,25 0,16 0,1	0,63 0,4	2,5 1,6 1	4	6,3	10	10	16	25	16	25	40	40	63	100	63	100	160	160	250	400	--			
	max. Differenzdruck 1)	(bar)	40							40	30	40	30	30	15	8	15	8	4	4	2	--					
Laternenkegel	Kvs-Wert	(m³/h)	--							--			--			63	100	63	100	100	160	250	400	250	400	630	
	max. Differenzdruck 1)	(bar)	--							--			--			30			30	25	25	15	15	15	12		
Lochkegel	Kvs-Wert	(m³/h)	--			2,5 1,6 1	4	6,3	6,3	10	16	10	16	25	25	40	63	40	63	100	100	160	250	160	250	400	
	max. Differenzdruck 1)	(bar)	--			40			40			40			40			40			40			40	30		
Sitz-Ø		(mm)	3	5	12	18	22	25	25	32	40	32	40	50	50	65	80	65	80	100	100	125	150	125	150	200	
Hub		(mm)	20							20	30	20	30	30			30			30	50	50	50	65			
2,2 kN	Schließdruck	I. (bar)	51	51	51	51	46,7	35,9	35,2	21,1	13,2	21,1	13,2	8,1	8	4,4	2,7	4,4	2,7	1,5	1,5						
		II. (bar)	51	51	51	51	43,7	33,7	32,1	19,2	11,9	19,2	11,9	7,3	7,1	3,9	2,3	3,9	2,3	1,3	1,3						
		III. (bar)	31,8	31,5	30,5	29,6	29,1	28,6	28,6	18	11,2	18	11,2	6,8	6,8	3,7	2,2	3,7	2,2	1,2	1						
	Stellzeit	(s)	53							53	79	53	79	79			79			79							
	Stellgeschwindigkeit 2)	(mm/s)	0,38																								
5 kN	Schließdruck	I. (bar)					51	51	51	51	34,6	51	34,6	21,9	21,8	12,6	8,2	12,6	8,2	5	5	3,1	2	3,1	2	1	
		II. (bar)					51	51	51	51	33,4	51	33,4	21,1	20,9	12,1	7,8	12,1	7,8	4,8	4,8	2,9	1,9	2,7	1,8		
		III. (bar)	40	40	40	40	40	40	40	40	32,6	40	32,6	20,6	20,6	11,9	7,7	11,9	7,7	4,7	4,5	2,8	1,8	2,8	1,8		
	Stellzeit	(s)	53							53	79	53	79	79			79			79	132	132					
	Stellgeschwindigkeit	(mm/s)	0,38																								
12 kN	Schließdruck	I. (bar)									51		51	51	51	33,2	21,8	33,2	21,8	13,8	13,8	8,7	5,9	8,7	5,9	3,2	
		II. (bar)									51		51	51	51	32,7	21,5	32,7	21,5	13,6	13,6	8,6	5,8	8,4	5,7	3,1	
		III. (bar)									40		40	40	40	32,5	21,3	32,5	21,3	13,5	13,3	8,4	5,7	8,4	5,7	3,1	
	Stellzeit	(s)									79		79	79			79			79	132	132	171				
	Stellgeschwindigkeit	(mm/s)									0,38	0,38															
15 kN	Schließdruck	I. (bar)														42,1	27,7	42,1	27,7	17,6	17,6	11,1	7,6	11,1	7,6	4,2	
		II. (bar)														41,5	27,3	41,5	27,3	17,3	17,3	11	7,5	10,8	7,4	4	
		III. (bar)														40	27,2	40	27,2	17,3	17,1	10,8	7,4	10,8	7,4	4,1	
	Stellzeit	(s)														79	79			79	132	132	171				
	Stellgeschwindigkeit	(mm/s)										0,38															
25 kN	Schließdruck	I. (bar)														51	47,2	51	47,2	30,1	30,1	19,1	13,2	19,1	13,2	7,3	
		II. (bar)														51	46,8	51	46,8	29,9	30	19,1	13	18,8	13,2	7,2	
		III. (bar)														40	40	40	29,8	29,6	18,8	13	18,8	13	7,2		
	Stellzeit	(s)														79	79			79	132	132	171				
	Stellgeschwindigkeit	(mm/s)										0,38															

Weitere Stellgeschwindigkeiten: siehe Datenblatt ARI-PREMIO/PREMIO-Plus 2G.

$$\text{Stellzeit [s]} = \frac{\text{Hub [mm]}}{\text{Stellgeschwindigkeit [mm/s]}}$$

- I. Fig. 470: PTFE-Dachmanschetten / EPDM-Abdichtung
- II. Fig. 470: PTFE- / Reingraphit-Packung
- III. Fig. 471: Faltenbalgabdichtung

1) max. zul. Differenzdruck bei Durchfluss

2) Ausgehend von 50Hz erhöhen sich für Synchronmotore beim PREMIO 2,2kN die Stellgeschwindigkeit und Leistungsaufnahme bei 60Hz um 20%.

Stellventil in Durchgangsform mit elektrischem Antrieb AUMA

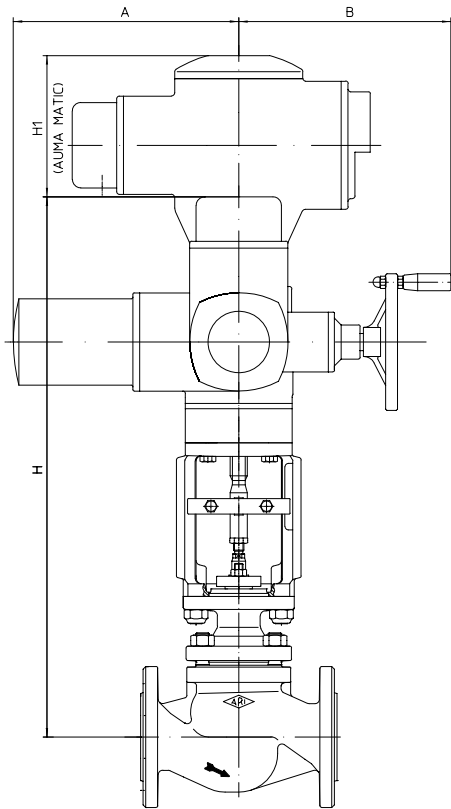

Fig. 470

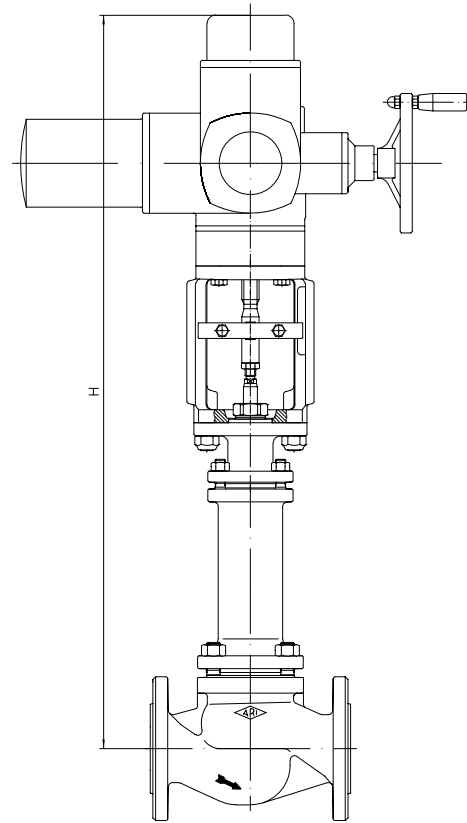

Fig. 471

Antriebsdaten		SAR 07.2	SAR 07.6	SAR 10.2	SAR 14.2	SAR 14.6
A	(mm)	265		283	389	
B	(mm)	249		254	336	339
H1 (AUMA MATIC)	(mm)	130			182	

Versorgungsspannung: 400V 50Hz 3~ (andere Spannungen auf Anfrage)
Weitere Technische Daten zum Antrieb siehe Leistungsliste.

Bauhöhen und Gewichte

DN	25	40	50	80	100	150	200		
NPS	1"	1 1/2"	2"	3"	4"	6"	8"		
Fig. 470	SAR 07.2 SAR 07.6	H (mm)	652	683	683	712	714	774	869
		ANSI150 (kg)	37	45	47	63	81	131	236
		ANSI300 (kg)	38	48	50	70	95	156	252
	SAR 10.2	H (mm)	--	--	--	714	716	776	871
		ANSI150 (kg)	--	--	--	65	84	134	235
		ANSI300 (kg)	--	--	--	72	98	159	251
	SAR 14.2	H (mm)	--	--	--	--	--	869	944
		ANSI150 (kg)	--	--	--	--	--	174	270
		ANSI300 (kg)	--	--	--	--	--	199	286
	SAR 14.6 LE100	H (mm)	--	--	--	--	--	1127	1202
		ANSI150 (kg)	--	--	--	--	--	219	315
		ANSI300 (kg)	--	--	--	--	--	244	331
Fig. 471	SAR 07.2 SAR 07.6	H (mm)	809	894	894	912	942	1101	1314
		ANSI150 (kg)	40	45	48	65	85	134	222
		ANSI300 (kg)	41	48	50	70	95	156	252
	SAR 10.2	H (mm)	--	--	--	914	944	1103	1316
		ANSI150 (kg)	--	--	--	67	88	137	225
		ANSI300 (kg)	--	--	--	74	96	159	240
	SAR 14.2	H (mm)	--	--	--	--	--	1428	--
		ANSI150 (kg)	--	--	--	--	--	207	--
		ANSI300 (kg)	--	--	--	--	--	232	--

Bei Ausführung mit SAR Ex andere Bauhöhen.

Weitere Abmessungen siehe Seiten 18-23.



Fig. 470	DN		25	40			50			80			100			150			200					
	NPS		1"	1 1/2"			2"			3"			4"			6"			8"					
Parabolkegel	Kvs-Wert		(m³/h)	10	10	16	25	16	25	40	40	63	100	63	100	160	160	250	400	--				
	max. Differenzdruck ¹⁾		(bar)	40	40			30	40	30			30	15	8	15	8	4	4	2			--	
Latemenkegel	Kvs-Wert		(m³/h)	--	--			--			63			100	63	100	160	160	250	400	250	400	630	
	max. Differenzdruck ¹⁾		(bar)	--	--			--			30			30			25	25	15			15	12	
Lochkegel	Kvs-Wert		(m³/h)	6,3	6,3	10	16	10	16	25	25	40	63	40	63	100	100	160	250	160	250	400		
	max. Differenzdruck ¹⁾		(bar)	40	40			40			40			40			40			40	30			
Sitz-Ø			(mm)	25	25	32	40	32	40	50	50	65	80	65	80	100	100	125	150	125	150	200		
Hub			(mm)	20	20	30	20	30			30			30			30	50	50	50	65			
SAR 07.2 Abtrieb Form A TR 20 x 4 - LH	Schließdruck	I./II.	absperren	(bar)	51	51			51	51	51	46,4	30,6	46,4	30,6	19,4								
			regeln ²⁾	(bar)	51	51			51	37,6	37,4	21,9	14,3	21,9	14,3	9								
	Drehmoment			(Nm)	15	15			15	20	20	30			30									
	Stellzeit (50 Hz)			(s)	54	54	56	54	56	56			56											
Abtriebsdrehzahl			(min ⁻¹)	5,6	5,6	8	5,6	8	8			8												
SAR 07.6 Abtrieb Form A TR 26 x 5 - LH	Schließdruck	I./II.	absperren	(bar)							51	51	43,1	51	43,1	27,5	27,5	17,5	12	17,3	11,9	6,6		
			regeln ²⁾	(bar)							51	51	31,3	20,6	31,3	20,6	13	13	8,2	5,6	8	5,5	2,9	
	Drehmoment			(Nm)							30	30	50	60	50	60	60			60				
	Stellzeit (50 Hz)			(s)							64	64			64			64	55	55	71			
Abtriebsdrehzahl			(min ⁻¹)							5,6	5,6			5,6			5,6	11	11					
SAR 10.2 Abtrieb Form A TR 26 x 5 - LH	Schließdruck	I./II.	absperren	(bar)							51	51	51	51	41,9	41,9	26,8	18,5	35,8	24,8	13,9			
			regeln ²⁾	(bar)							51	43,1	51	43,1	27,5	27,5	17,5	12	17,3	11,9	6,6			
	Drehmoment			(Nm)							60	80	60	80	90	90	120							
	Stellzeit (50 Hz)			(s)							64	64			64			55	55	71				
Abtriebsdrehzahl			(min ⁻¹)							5,6	5,6			5,6			11	11						
SAR 14.2 Abtrieb Form A TR 30 x 6 - LH	Schließdruck	I./II.	absperren	(bar)													51	51	42,7	51	42,7	24		
			regeln ²⁾	(bar)													45,2	28,9	20	28,9	20	11,1		
	Drehmoment			(Nm)													150	225	250	225	250			
	Stellzeit (50 Hz)			(s)													38	63	63			59		
Abtriebsdrehzahl			(min ⁻¹)													8			8	11				
SAR 14.6 mit LE100.1	Schließdruck	I./II.	absperren	(bar)													51			51	31,7			
			regeln ²⁾	(bar)													51	40	27,7	40	27,7	15,5		
	Drehmoment			(Nm)													250	300	400	300	400	400		
	Stellzeit (50 Hz)			(s)													46	54	54			51		
Abtriebsdrehzahl			(min ⁻¹)													5,6	8	8			11			

I. Fig. 470: PTFE-Dachmanschetten / EPDM-Abdichtung

II. Fig. 470: PTFE- / Reingraphit-Packung

¹⁾ max. zul. Differenzdruck bei Durchfluss

²⁾ Begrenzung durch max. zulässiges Drehmoment des Antriebs im Regelbetrieb.



Fig. 471	DN		25	40			50			80			100			150			200					
	NPS		1"	1 1/2"			2"			3"			4"			6"			8"					
Parabolkegel	Kvs-Wert		(m³/h)	10	10	16	25	16	25	40	40	63	100	63	100	160	160	250	400	--				
	max. Differenzdruck ¹⁾		(bar)	40	40			30	40	30			15	8	15	8	4	4	2			--		
Laternenkegel	Kvs-Wert		(m³/h)	--	--			--			--	63	100	63	100	160	160	250	400	250	400	630		
	max. Differenzdruck ¹⁾		(bar)	--	--			--			--	30			30			25	15			15	12	
Lochkegel	Kvs-Wert		(m³/h)	6,3	6,3	10	16	10	16	25	25	40	63	40	63	100	100	160	250	160	250	400		
	max. Differenzdruck ¹⁾		(bar)	40	40			40			40			40			40			40	30			
Sitz-Ø			(mm)	25	25	32	40	32	40	50	50	65	80	65	80	100	100	125	150	125	150	200		
Hub			(mm)	20	20		30	20	30		30			30			30	50			50	50	65	
SAR 07.2 Abtrieb Form A TR 20 x 4 - LH	Schließdruck	III.	absperren	(bar)	40	40			40	40	40	30,4	40	30,4	19,4									
			regeln ²⁾	(bar)	40	40			40	37,1	37,1	21,7	14,2	21,7	14,2	8,9								
	Drehmoment			(Nm)	15	15			15	20	20	30			30									
	Stellzeit (50 Hz)			(s)	54	54	56	54	56	56			56											
	Abtriebsdrehzahl			(min ⁻¹)	5,6	5,6	8	5,6	8	8			8											
SAR 07.6 Abtrieb Form A TR 26 x 5 - LH	Schließdruck	III.	absperren	(bar)						40	40			40	27,4	27,2	17,3	11,9	17,3	11,9	6,6			
			regeln ²⁾	(bar)					40	40	31,2	20,4	31,2	20,4	12,9	12,7	8	5,5	8	5,5	3			
	Drehmoment			(Nm)					30	30	40	60	40	60			60			60				
	Stellzeit (50 Hz)			(s)					64	64			64			64	55	55	71					
	Abtriebsdrehzahl			(min ⁻¹)					5,6	5,6			5,6			5,6	11			11				
SAR 10.2 Abtrieb Form A TR 26 x 5 - LH	Schließdruck	III.	absperren	(bar)							40	40	32,2	40	29,7	20,5	26,6	18,4	10,2					
			regeln ²⁾	(bar)						40	40	27,4	27,2	17,3	11,9	17,3	11,9	6,6						
	Drehmoment			(Nm)						60	60	70	90	100			90							
	Stellzeit (50 Hz)			(s)						64	64			64	55	55	71							
	Abtriebsdrehzahl			(min ⁻¹)						5,6	5,6			5,6	11			11						
SAR 14.2 Abtrieb Form A TR 30 x 6 - LH	Schließdruck	III.	absperren	(bar)											40	33,9								
			regeln ²⁾	(bar)										40	28,8	19,9								
	Drehmoment			(Nm)										120	175	200								
	Stellzeit (50 Hz)			(s)										38	63									
	Abtriebsdrehzahl			(min ⁻¹)											8									

III. Fig. 471: Faltenbalgabdichtung

¹⁾ max. zul. Differenzdruck bei Durchfluss

²⁾ Begrenzung durch max. zulässiges Drehmoment des Antriebs im Regelbetrieb.



Stellventil in Durchgangsform mit Flanschen

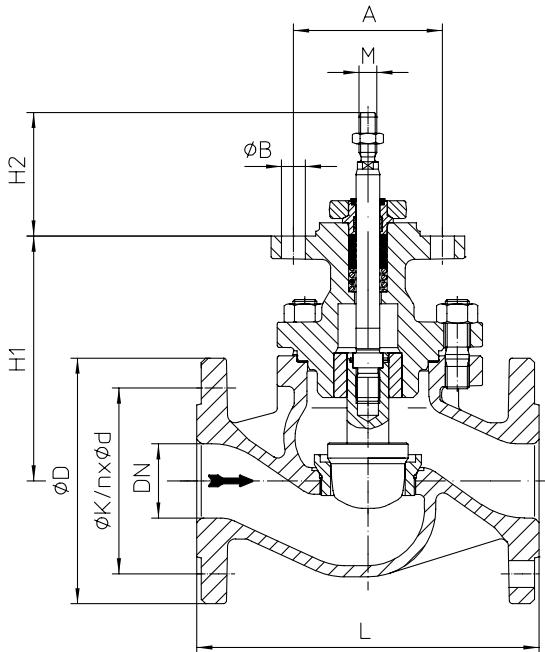

Fig. 470...90

DN25-150 / NPS 1"-6"
(z.B.: DP32-34; PREMIO 2,2-25kN; AUMA 07.2-10.2)

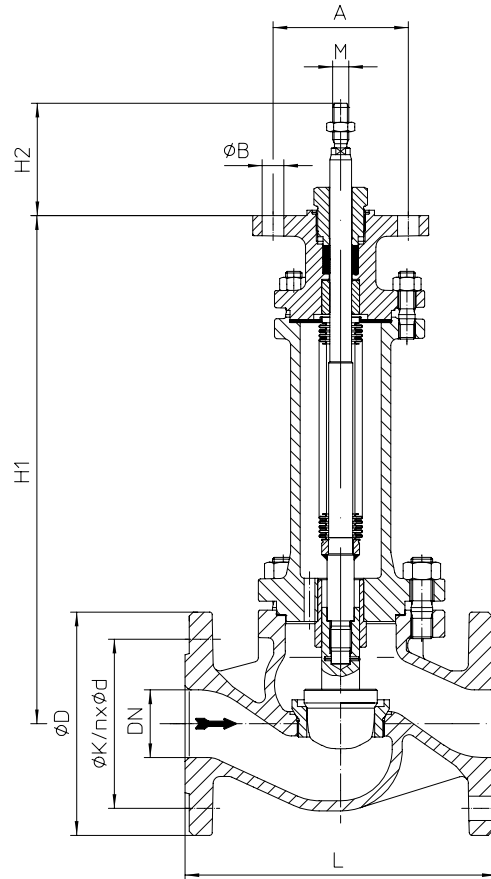

Fig. 471...90

DN25-150 / NPS 1"-6"
(z.B.: DP32-34; PREMIO 2,2-25kN; AUMA 07.2-10.2)

DN	25	40	50	80	100	150
NPS	1"	1 1/2"	2"	3"	4"	6"

Abmessungen			M10		M12		M16 x 1,5	
M	Fig. 470	(mm)	M10		M12		M16 x 1,5	
	Fig. 471	(mm)					M16 x 1,5	
H1	Fig. 470	(mm)	134	165	165	194	196	256
	Fig. 471	(mm)	291	376	376	394	424	583
H2	Fig. 470 / Fig. 471	(mm)	83					
A	Fig. 470 / Fig. 471	(mm)	100					
ØB	Fig. 470 / Fig. 471	(mm)	2 x 16					

Baulänge Form RF nach ANSI / ISA - S75.03-1992			(Baulängen für Form RTJ siehe Seite 26.)					
L	ANSI150	(mm)	184	222	254	298	352	451
	ANSI300	(mm)	197	235	267	318	368	473

Flansche nach ANSI B16.5								
ØD	ANSI150	(mm)	110	125	150	190	230	280
	ANSI300	(mm)	124	155	165	210	254	318
ØK	ANSI150	(mm)	79	98	121	152	191	241
	ANSI300	(mm)	89	114	127	168	200	270
n x Ød	ANSI150	(mm)	4 x 16	4 x 16	4 x 19	4 x 19	8 x 19	8 x 22
	ANSI300	(mm)	4 x 19	4 x 22	8 x 19	8 x 22	8 x 22	12 x 22

Gewichte								
Fig. 470	ANSI150	(kg)	9	16	18	34	52	102
	ANSI300	(kg)	11	19	21	41	66	127
Fig. 471	ANSI150	(kg)	13	17	19	36	56	105
	ANSI300	(kg)	14	20	22	43	64	130

max. zul. Stellkraft								
Fig. 470	(kN)	12,7	18,2		40,6			
Fig. 471	(kN)	18,2		29,6			40,6	



Stellventil in Durchgangsform mit Flanschen

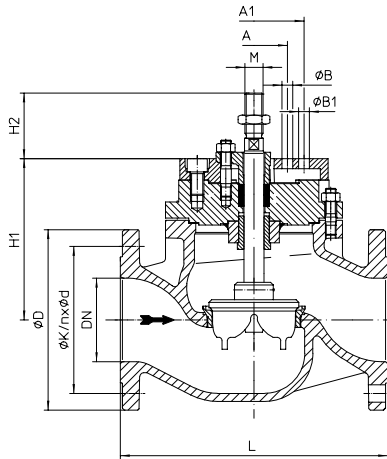

Fig. 470...90
DN200 / NPS 8"
(z.B.: DP34, PREMIO 5-25kN)

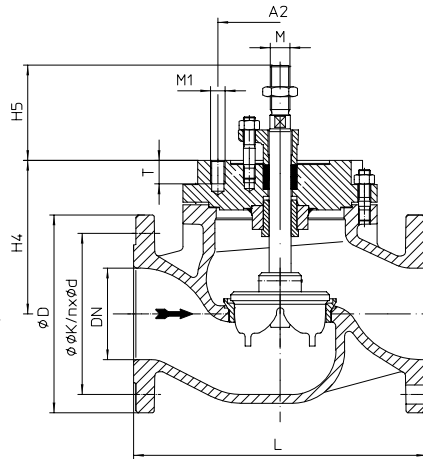

Fig. 470...90
DN200 / NPS 8"
(z.B.: AUMA 07.6-10.2)

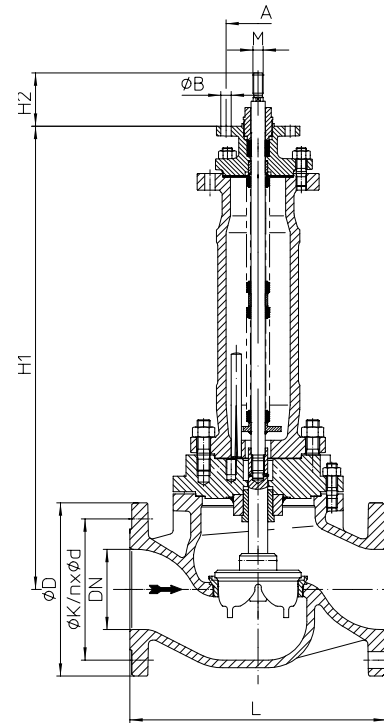

Fig. 471...90
DN200 / NPS 8" M16
(z.B.: PREMIO 5-25kN, AUMA 07.6-10.2)

DN	200
NPS	8"

Abmessungen			
M	Fig. 470	(mm)	M20
	Fig. 471	(mm)	M16 M20
H1	Fig. 470	(mm)	315
	Fig. 471	(mm)	796 722
H2	Fig. 470	(mm)	98
	Fig. 471	(mm)	83 98
H4	Fig. 470	(mm)	283
H5	Fig. 470	(mm)	130
A	Fig. 470 / Fig. 471	(mm)	100
ØB	Fig. 470	(mm)	2 x 16
A1	Fig. 470 / Fig. 471	(mm)	150
ØB1	Fig. 470 / Fig. 471	(mm)	4 x 16
A2	Fig. 470	(mm)	170
M1	Fig. 470	(mm)	M20
T	Fig. 470	(mm)	32

Baulänge Form RF nach ANSI / ISA - S75.03-1992 (Baulängen für Form RTJ siehe Seite 26.)			
L	ANSI150	(mm)	543
	ANSI300	(mm)	568

Flansche nach ANSI B16.5			
ØD	ANSI150	(mm)	345
	ANSI300	(mm)	381
ØK	ANSI150	(mm)	298
	ANSI300	(mm)	330
n x Ød	ANSI150	(mm)	8 x 22
	ANSI300	(mm)	12 x 25

Gewichte			
Fig. 470	ANSI150	(kg)	176
	ANSI300	(kg)	193
Fig. 471	ANSI150	(kg)	202 201
	ANSI300	(kg)	219 218

max. zul. Stellkraft			
Fig. 470	(kN)		59,1
Fig. 471	(kN)		34

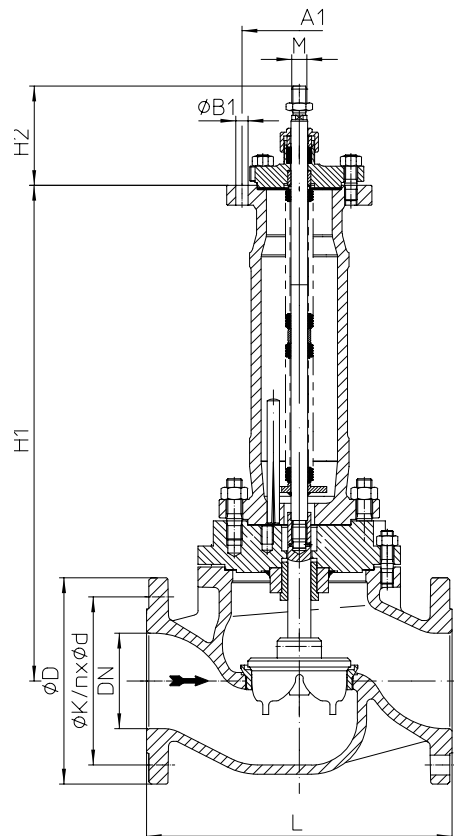

Fig. 471...90
DN200 / NPS 8" M20
(z.B.: DP34-34Tri)

Stellventil in Durchgangsform mit Flanschen

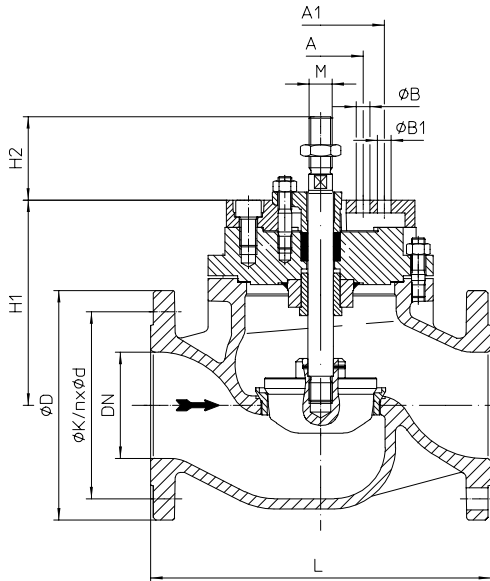

Fig. 470...90
DN150-200 / NPS 6"-8"
(z.B.: DP34T-34Tri)

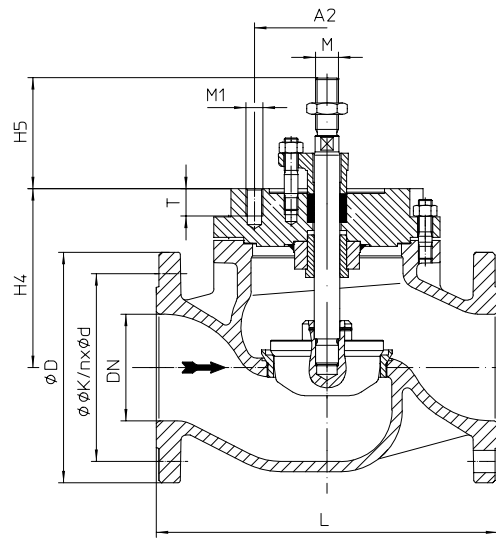

Fig. 470...90
DN150-200 / NPS 6"-8"
(z.B.: DP35; AUMA 14.2-14.6)

DN	150	200
NPS	6"	8"

Abmessungen				
M	Fig. 470	(mm)	M27	
	Fig. 471	(mm)	M27	--
H1	Fig. 470	(mm)	278	315
	Fig. 471	(mm)	722	--
H2	Fig. 470	(mm)	98	
	Fig. 471	(mm)	185	--
H4	Fig. 470	(mm)	240	283
H5	Fig. 470	(mm)	130	
A	Fig. 470	(mm)	100	
ØB	Fig. 470	(mm)	16	
A1	Fig. 470	(mm)	150	
	Fig. 471	(mm)	150	--
ØB1	Fig. 470	(mm)	16	
	Fig. 471	(mm)	16	--
A2	Fig. 470	(mm)	170	
M1	Fig. 470	(mm)	M20	
T	Fig. 470	(mm)	32	

Baulänge Form RF nach ANSI / ISA - S75.03-1992 (Baulängen für Form RTJ siehe Seite 26.)				
L	ANSI150	(mm)	451	543
	ANSI300	(mm)	473	568

Flansche nach ANSI B16.5				
ØD	ANSI150	(mm)	280	345
	ANSI300	(mm)	318	381
ØK	ANSI150	(mm)	241	299
	ANSI300	(mm)	270	330
n x Ød	ANSI150	(mm)	8 x 22	8 x 22
	ANSI300	(mm)	12 x 22	12 x 26

Gewichte				
Fig. 470	ANSI150	(kg)	107	203
	ANSI300	(kg)	132	219
Fig. 471	ANSI150	(kg)	188	--
	ANSI300	(kg)	203	--

max. zul. Stellkraft				
Fig. 470		(kN)	112	
Fig. 471		(kN)	70	

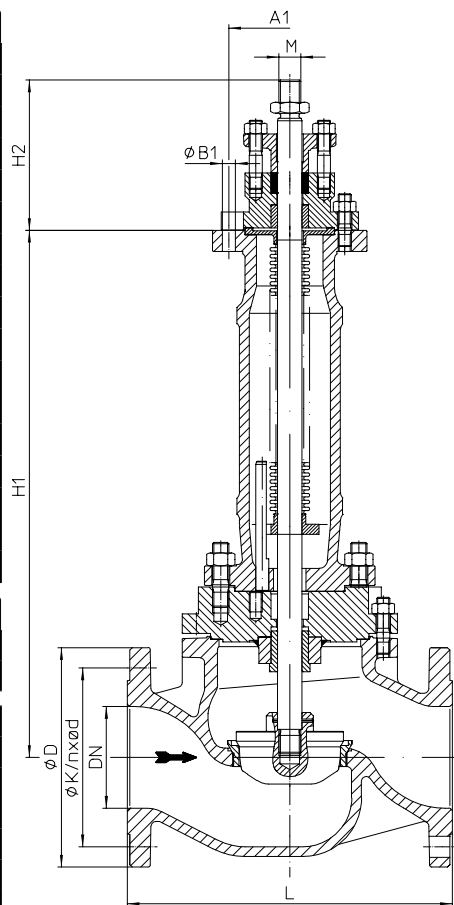

Fig. 471...90
DN150 / NPS 6"
(z.B.: DP34T-35; AUMA 14.2)



Stellventil in Durchgangsform mit Schweißenden

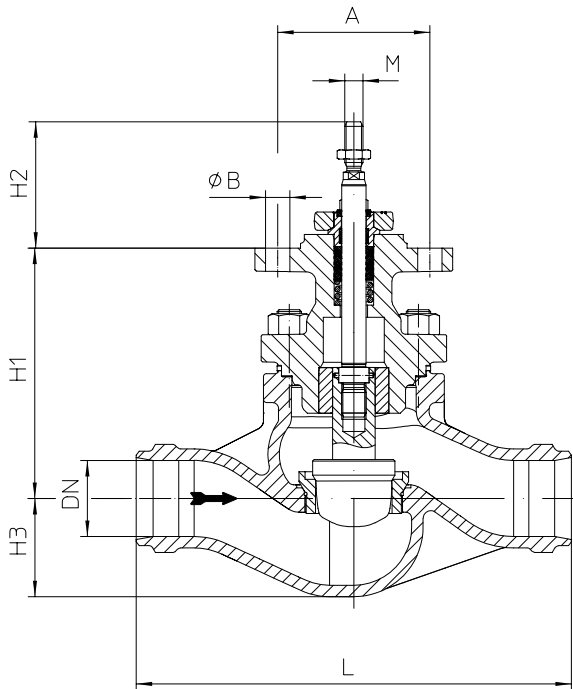

Fig. 470...4...90

DN25-150 / NPS 1"-6"
(z.B.: DP32-34; PREMIO 2,2-25kN; AUMA 07.2-10.2)

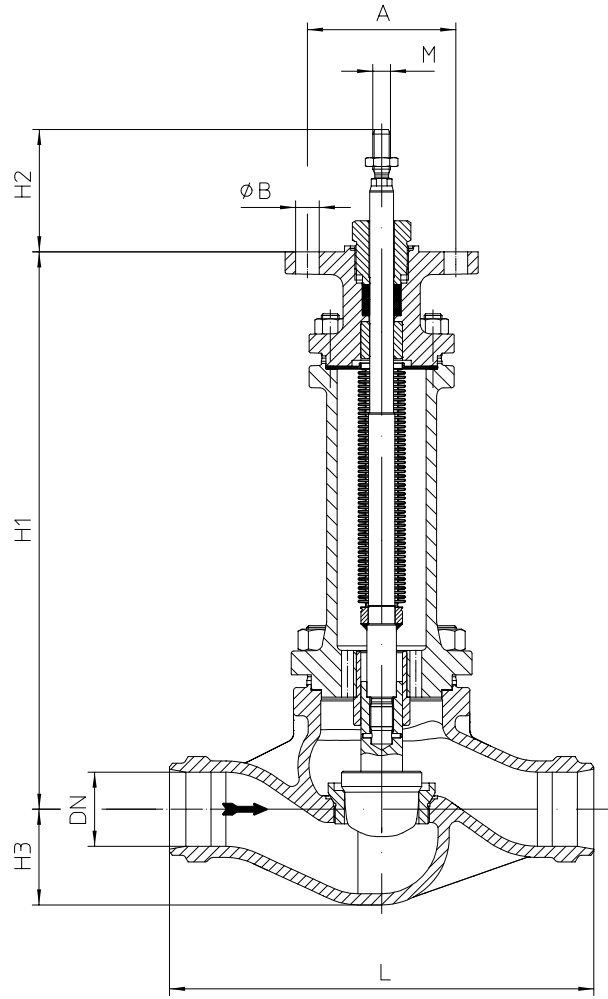

Fig. 471...4...90

DN25-150 / NPS 1"-6"
(z.B.: DP32-34; PREMIO 2,2-25kN; AUMA 07.2-10.2)

DN	25	40	50	80	100	150
NPS	1"	1 1/2"	2"	3"	4"	6"

Abmessungen								
M	Fig. 470	(mm)	M10	M12		M16 x 1,5		
	Fig. 471	(mm)	M12			M14 x 1,5		
H1	Fig. 470	(mm)	134	165	165	194	196	256
	Fig. 471	(mm)	291	376	376	394	424	583
H2	Fig. 470 / 471	(mm)	83					
H3	Fig. 470 / 471	(mm)	50	70	70	100	115	160
A	Fig. 470 / 471	(mm)	100					
ØB	Fig. 470 / 471	(mm)	16					

Baulänge nach ANSI / ISA - S75.15-1994								
L	(mm)	210	251	286	337	394	508	
Schweißenden nach ANSI B16.25 (siehe Seite 27)								

Gewichte								
Fig. 470	ANSI300	(kg)	8	14	15	28	43	82
Fig. 471	ANSI300	(kg)	9	16	17	33	48	96

max. zul. Stellkraft								
Fig. 470	(kN)	12,7	18,2		40,6			
Fig. 471	(kN)	18,2			29,6		40,6	

Stellventil in Durchgangsform mit Schweißenden

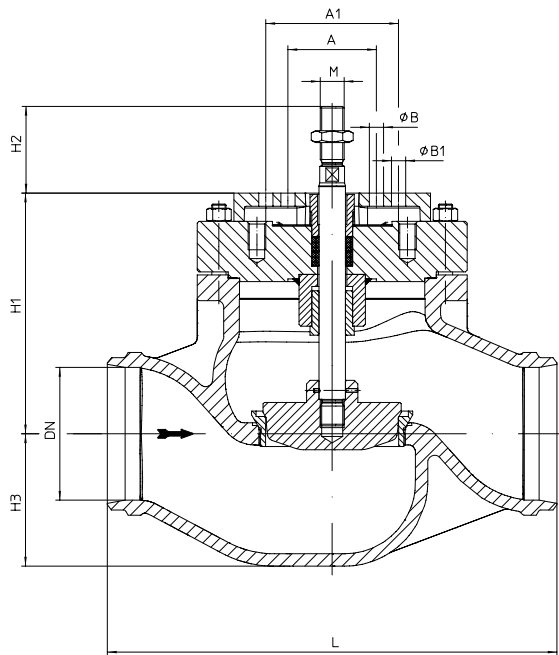

Fig. 470....4....90
DN150 / NPS 6"
(z.B.: DP34T-34Tri)

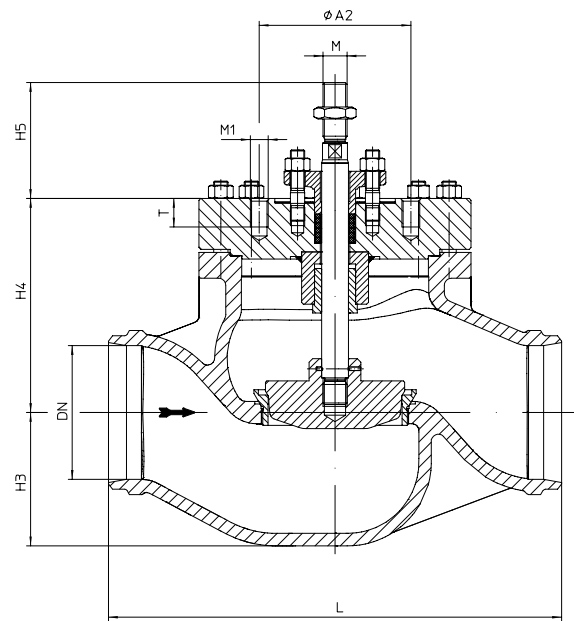

Fig. 470....4....90
DN150 / NPS 6"
(z.B.: DP35; AUMA 14.2-14.6)

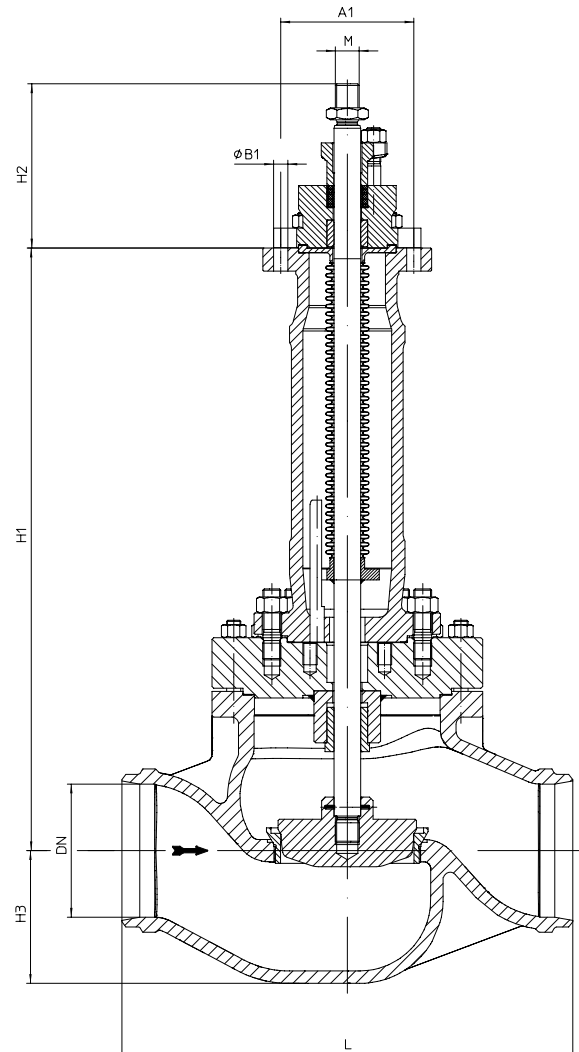

Fig. 471....4....90
DN150 / NPS 6"
(z.B.: DP34T-35; AUMA 14.2)

DN	150
NPS	6"

Abmessungen			
M	Fig. 470 / 471	(mm)	M27
H1	Fig. 470	(mm)	272
	Fig. 471	(mm)	679
H2	Fig. 470	(mm)	98
	Fig. 471	(mm)	185
H3	Fig. 470 / 471	(mm)	160
H4	Fig. 470	(mm)	240
H5	Fig. 470	(mm)	130
A	Fig. 470	(mm)	100
n x ØB	Fig. 470	(mm)	2 x 16
A1	Fig. 470 / 471	(mm)	150
n x ØB1	Fig. 470 / 471	(mm)	4 x 16
A2	Fig. 470	(mm)	170
n x M1	Fig. 470	(mm)	8 x M20
T	Fig. 470	(mm)	32

Baulänge nach ANSI / ISA - S75.15-1994	
L	(mm) 508
Schweißenden nach ANSI B16.25 (siehe Seite 27)	

Gewichte			
Fig. 470	ANSI300	(kg)	98
Fig. 471	ANSI300	(kg)	131

max. zul. Stellkraft			
Fig. 470		(kN)	112
Fig. 471		(kN)	70

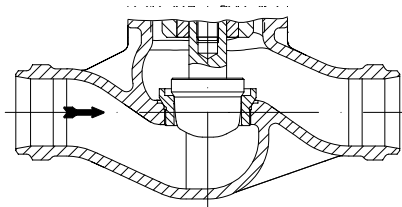
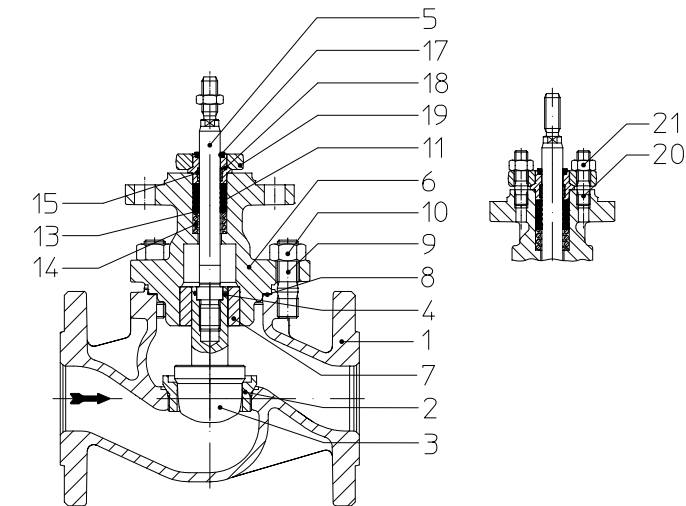

I. PTFE-Dachmanschetten

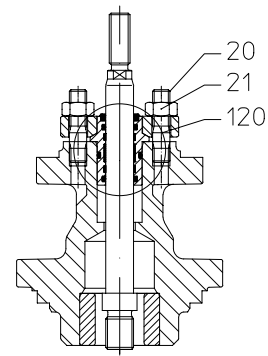

I. EPDM-Abdichtung

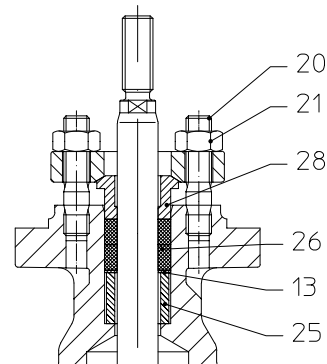

II. PTFE- / Reingraphit-Packung

Pos.	Ers.	Bezeichnung	Fig. 32.470....90 / Fig. 35.470....90	Fig. 55.470....90
1		Gehäuse	SA216WCB	SA351CF8M
2	x	Sitzring	SA276Gr.420 ¹⁾	SA479Gr.316Ti
3	x	Kegel	SA276Gr.420 ¹⁾	SA479Gr.316Ti
4	x	Spannhülse	A2	
5	x	Spindel	SA276Gr.420 ¹⁾	SA479Gr.316Ti
6		Traversendeckel	SA216WCB	SA351CF8M
7		Führungsbuchse	SA276Gr.420 ¹⁾ (gehärtet)	SA479Gr.316Ti
8	x	Flachdichtung	Reingraphit (mit CrNi-Stahlfolieneinlage)	
9		Stiftschrauben	SA193-B7	SA193B8M2 (DN100-150: SA453 Gr.660)
10		Sechskantmuttern	SA194-2H	SA194-8M (DN100-150: SA453 Gr.660)
11	Set: siehe Pos. 100	Dachmanschetten	PTFE	
13		Scheibe	SA240Gr. 304	
14		Druckfeder	AISI301 A313Gr.301	
15		Führungsband	PTFE25%C	
17		Abstreifer	PTFE	
18		Spindelführung	AISI303	
19		Stopfbuchsbrille	SA105	SA479Gr.316Ti
20		Stiftschrauben	A4-70	SA193B8M2
21		Sechskantmuttern	A4	SA194-8M
25	x	Distanzhülse	SA276Gr.420 ¹⁾	SA479Gr.316Ti
26	x	Packungsringe	PTFE oder Reingraphit	
28	x	Druckring	SA276Gr.420 ¹⁾	SA479Gr.316Ti

Spindelabdichtungen Fig. 470....90				
100	x	Dachmanschettensatz	Set aus: Pos. 11, 13, 14, 15, 17, 18	
120	x	EPDM-Abdichtung, kpl.	EPDM / AISI303	
26	x	Packungsringe	PTFE / SA276Gr.420 ¹⁾	
26	x	Packungsringe	Reingraphit / SA276Gr.420 ¹⁾	
		↳ Ersatzteile		

¹⁾Wärmebehandlung gem. EN

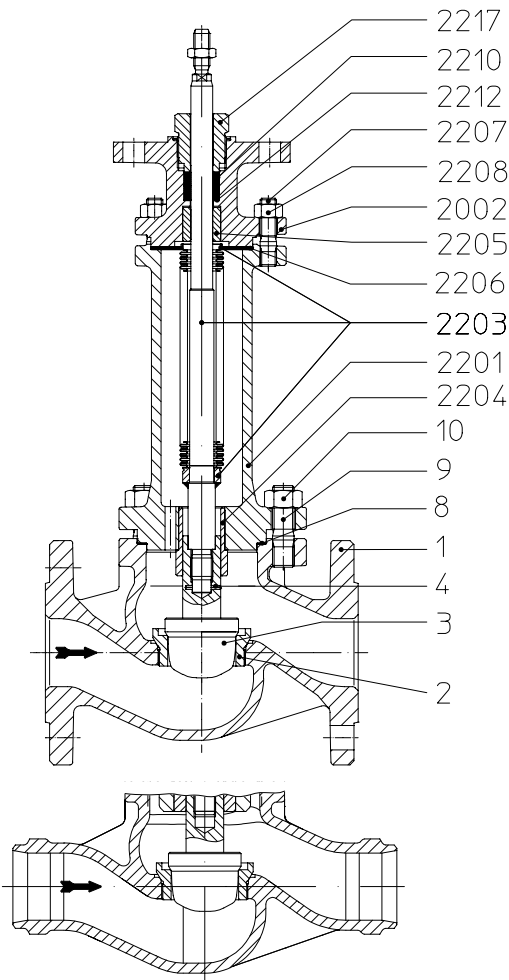

III. Edelstahl-Faltenbalg mit PTFE-Packung / Reingraphit-Packung

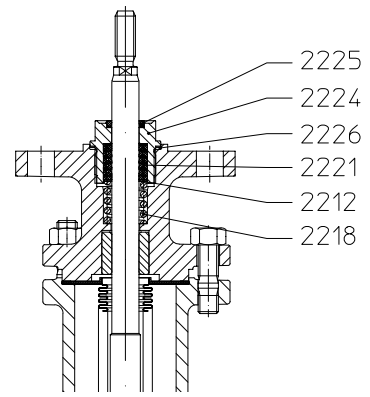

III. Edelstahl-Faltenbalg mit Dachmanschetten

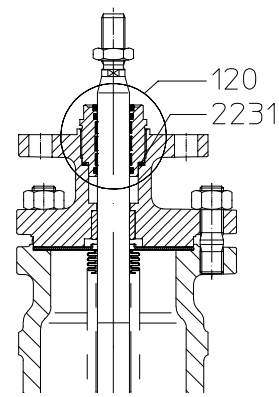

III. Edelstahl-Faltenbalg mit EPDM-Abdichtung

Pos.	Ers.	Bezeichnung	Fig. 32.471...90 / Fig. 35.471...90
1		Gehäuse	SA216WCB
2	x	Sitzring	SA276Gr.420 ¹⁾
3	x	Kegel	SA276Gr.420 ¹⁾
4	x	Spannhülse	A2
8	x	Flachdichtung	Reingraphit (mit CrNi-Stahlfolieneinlage)
9		Stiftschrauben	SA193-B7
10		Sechskantmuttern	SA194-2H
2201		Faltenbalggehäuse	SA216WCB
2202		Traversendeckel	SA216WCB
2203	x	Spindel- / Faltenbalgeinheit	SA276Gr.420 ¹⁾ / SA240Gr.321
2204		Führungsbuchse	SA276Gr.420 ¹⁾ (gehärtet)
2205		Führungsbuchse	SA276Gr.420 ¹⁾ (gehärtet)
2206	x	Flachdichtung	Reingraphit (mit CrNi-Stahlfolieneinlage)
2207		Stiftschrauben	SA193-B7
2208		Sechskantmuttern	SA194-2H
2210	x	Packungsringe	Reingraphit
2212	x	Scheibe	SA240Gr.304
2217	x	Verschraubung	AISI303
2218		Druckfeder	AISI301
2212	Set: siehe Pos. 100	Scheibe	SA240Gr.304
2221		Dachmanschetten	PTFE
2224		Verschraubung	AISI303
2225		Abstreifer	PTFE
2226		Dichtring	SA479Gr.316Ti
2231	x	Dichtring	Cu

Spindelabdichtungen Fig. 471...90			
2010	x	Packungsringe	Reingraphit oder PTFE
100	x	Dachmanschettensatz	Set aus: Pos. 2212, 2218, 2221, 2224, 2225, 2226
120	x	EPDM-Abdichtung, kpl.	EPDM / AISI303
		↳ Ersatzteile	

¹⁾ Wärmebehandlung gem. EN

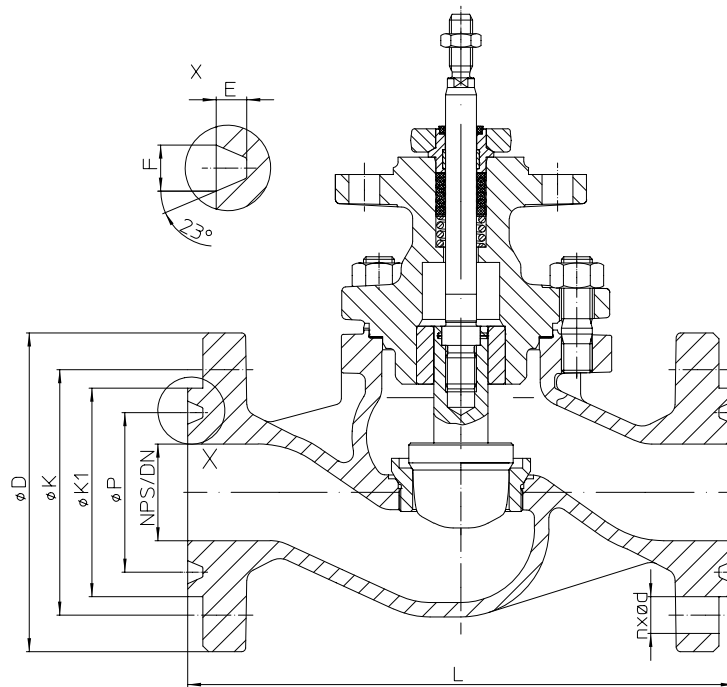

DN	25	40	50	80	100	150	200
NPS	1"	1 1/2"	2"	3"	4"	6"	8"

Baulängen Form RTJ									
L	ANSI150	(mm)	197	235	267	311	365	464	556
	ANSI300	(mm)	210	248	283	334	384	489	584

Flansche nach ANSI B16.5 (Ring-Joint Facing)									
øP	ANSI150	(mm)	47,6	65,1	82,6	114	149	194	248
	ANSI300	(mm)	50,8	68,3	82,6	124	149	211	270
E	ANSI150	(mm)	6,4	6,4	6,4	6,4	6,4	6,4	6,4
	ANSI300	(mm)	6,4	6,4	7,9	7,9	7,9	7,9	7,9
F	ANSI150	(mm)	8,7	8,7	8,7	8,7	8,7	8,7	8,7
	ANSI300	(mm)	8,7	8,7	11,9	11,9	11,9	11,9	11,9
ø K1	ANSI150	(mm)	63,5	82,5	102	133	171	219	273
	ANSI300	(mm)	70	90,5	108	146	175	241	302
øD	ANSI150	(mm)	110	125	150	190	230	280	345
	ANSI300	(mm)	124	155	165	210	254	318	381
øK	ANSI150	(mm)	79	98	121	152	191	241	299
	ANSI300	(mm)	89	114	127	168	200	270	330
n x ød	ANSI150	(n x mm)	4 x 16	4 x 16	4 x 19	4 x 19	8 x 19	8 x 22	8 x 22
	ANSI300	(n x mm)	4 x 19	4 x 22	8 x 19	8 x 22	8 x 22	12 x 22	12 x 26

L = Baulänge

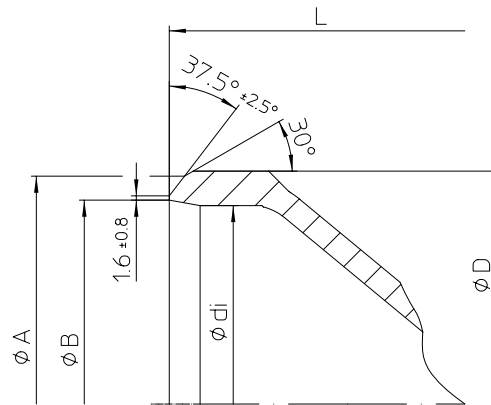

DN	25	40	50	80	100	150
NPS	1"	1 1/2"	2"	3"	4"	6"

Schweißenden nach ANSI B16.25 (Schedule 40)								
L	Fig. 470 / 471	(mm)	210	251	286	337	394	508
ØA	Fig. 470 / 471	(mm)	33,5	48,3	60,4	91,3	117,5	172,2
ØB	Fig. 470 / 471	(mm)	26,7	40,9	52,5	77,9	102,3	154,1
Ødi	Fig. 470 / 471	(mm)	25	40	50	80	100	150
ØD	Fig. 470 / 471	(mm)	40	57	67	100	125	176

Schweißenden nach ANSI B16.25 (Schedule 80)								
L	Fig. 470 / 471	(mm)	210	251	286	337	394	508
ØA	Fig. 470 / 471	(mm)	33,5	48,3	60,4	91,3	117,5	172,2
ØB	Fig. 470 / 471	(mm)	24,3	38,1	49,3	73,7	97,2	146,4
Ødi	Fig. 470 / 471	(mm)	25	40	50	80	100	150
ØD	Fig. 470 / 471	(mm)	40	57	67	100	125	176

Baulänge nach ANSI / ISA - S75.15-1994

Schweißenden nach ANSI B16.25 (Schedule 40 oder Schedule 80)

Die für unsere Einschweißarmaturen verwendeten Werkstoffe sind: SA216WCB nach nach ANSI B16.5

Aufgrund der uns vorliegenden Erfahrungen empfehlen wir beim Einschweißen der Ventile bzw. Schmutzfänger in Rohrleitungen bzw. beim Verschweißen untereinander, ein Elektroschweißverfahren anzuwenden.

Als Schweißzusätze sind kalkbasiische Elektroden mit geeigneter Zusammensetzung zu verwenden.

Die Gasschweißung ist zu vermeiden.

Bedingt durch die unterschiedliche Material-Zusammensetzung und Materialstärke von Armatur und Rohrleitung ist eine Gasschweißung, bei nicht optimalen Bedingungen, erheblich fehlerträchtiger als die E-Schweißung (Härterisse, Grobkorngefüge).



Your valve made by ARI®
ari-armaturen.com

ARI-STEVI® 470 / 471 - ANSI (DN25-200)
Auslegung



Your valve made by ARI®
ari-armaturen.com

ARI-Armaturen Albert Richter GmbH & Co. KG, D-33750 Schloß Holte-Stukenbrock,
Tel. +49 (0)5207 / 994-0, Telefax +49 (0)5207 / 994-297 oder 298 Internet: <https://www.ari-armaturen.com> E-mail: info.vertrieb@ari-armaturen.com