

ARI-ZETRIX® ANSI - Fig. 016 - Doppelflansch Prozessarmatur metallisch dichtend - 3fach exzentrisch  
 ARI-ZETRIX® ANSI - Fig. 018 - Gewindeflansch Prozessarmatur metallisch dichtend - 3fach exzentrisch  
 ARI-ZETRIX® ANSI - Fig. 019 - Schweißenden Prozessarmatur metallisch dichtend - 3fach exzentrisch

**ARI-ZETRIX® ANSI**  
mit Schneckenrad-Getriebe

- selbsthemmend
- Winkelbegrenzung einstellbar

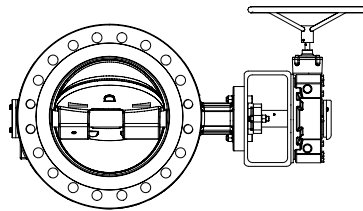

Getriebeausrichtung A (Standard)

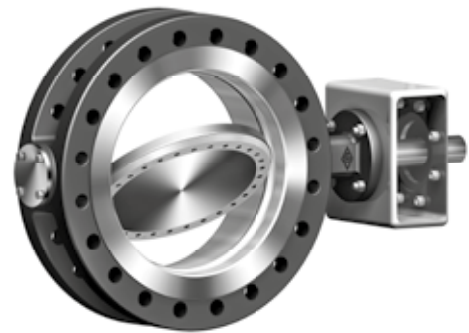
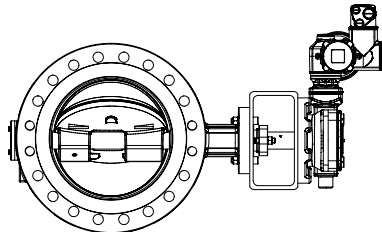

**Fig. 016 -**  
**ARI-ZETRIX® ANSI Doppelflansch**

Seite 8

**ARI-ZETRIX® ANSI**  
mit elektrischem Schwenkantrieb  
z. B. Auma oder PS Automation

- für Kurzzeitbetrieb S2-15 Min.  
(Regelbetrieb: Auma S4 25%,  
Schiebel S4 40%)
- 400V 50Hz (optional: 230V 50Hz)
- Schutzart IP 67



Antriebsausrichtung A (Standard)

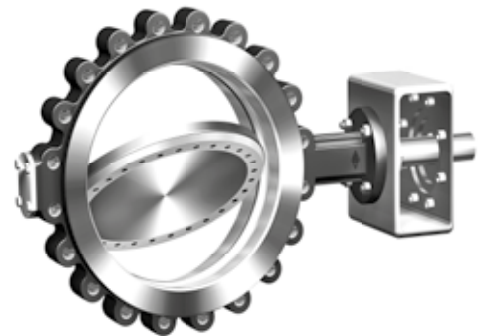

**Fig. 018 -**  
**ARI-ZETRIX® ANSI Gewindeflansch**

Seite 9

**ARI-ZETRIX® ANSI**  
mit pneumatischem Antrieb

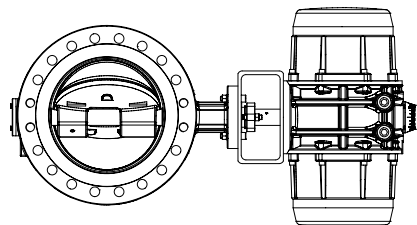

Antriebsausrichtung A (Standard)



**Fig. 019 -**  
**ARI-ZETRIX® ANSI Schweißenden**

auf Anfrage

**ARI-ZETRIX® ANSI**  
mit hydraulischem Antrieb

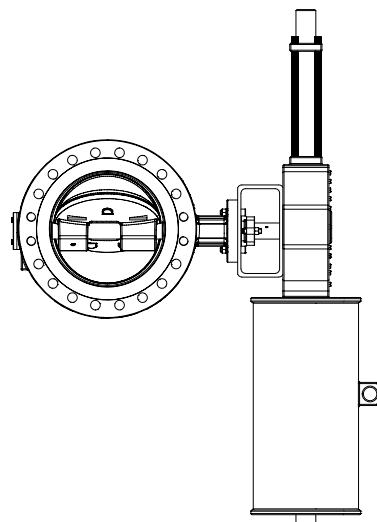

Antriebsausrichtung A (Standard) auf Anfrage

**Merkmale:**

- Doppelflansch-, Gewindeflansch- und Schweißendenausführung
- Gehäuse aus Stahlguss / Edelstahl, einteilig
- 3fach exzentrische Konstruktion: Verschleiß- und reibungsfreies Schwenken (90°)
- Metallisch dichtend
- Gepanzertes Sitz (Stellite® 21)
- Durchgehende Welle, gehärtete Lager mit Graphitschutzring
- Vakuumfest
- Ausblässichere Welle (optional: nach API 609)
- Firesafe nach ISO 10497 / API 607
- SIL
- Bidirektional
- ATEX
- NACE (optional)
- Packung gemäß EN ISO 15848-1/ TA-Luft (optional)

Doppelflansch Prozessarmatur - 3fach exzentrisch (Stahlguss, Edelstahl)

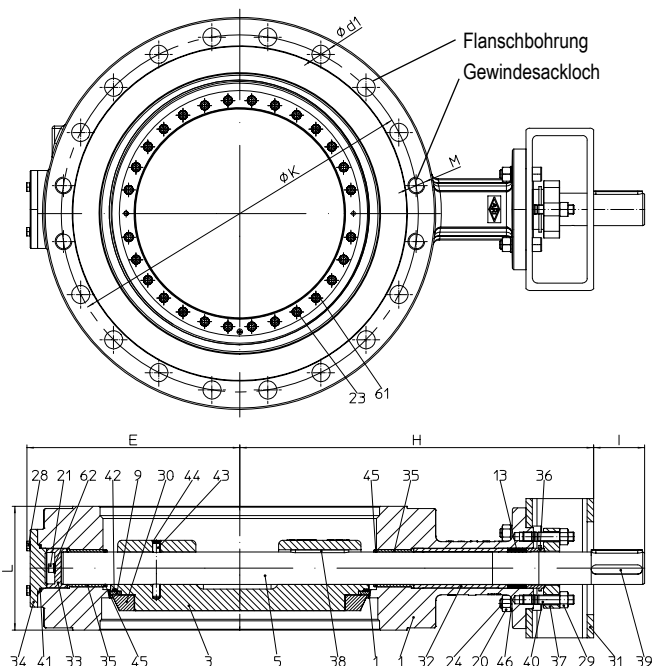

Figur	Nenndruck	Werkstoff	Nennweite	Klappenscheibe	Welle
32.016...90	ANSI150	SA216WCB	DN 80-1200 NPS 3"-48"	SA216WCB	SA276Gr.420 <sup>1)</sup>
35.016...90	ANSI300				
52.016...90	ANSI150	SA351CF8M	DN 80-1200 NPS 3"-48"	SA351CF8M	SA564Gr.630
55.016...90	ANSI300				

Baulänge Grundreihe 13 nach DIN EN 558 / ISO 5752 / API 609 Cat. B (kurze Bauform)

Dichtelement:	
• Graphit / SA240Gr.31803	-29°C bis 425°C
Max. Differenzdruck:	
• = Nenndruck	

Betätigungselement:	
• Schneckenrad-Getriebe	• Pneumatischer Antrieb
• Elektrischer Antrieb	• Hydraulischer Antrieb
Prüfung:	
Dichtheitsprüfung:	• DIN EN 12266-1 Leckrate A

Optionen auf Anfrage (siehe Seite 12)

Teilleiste					
Pos.	Ers.	Bezeichnung	ANSI150 / ANSI300		
			Fig. 32./ 35.016...90	Fig. 52./ 55.016...90	
1		Gehäuse	SA216WCB	SA351CF8M	
1.2		Sitzring	Stellit 21		
3		Klappenscheibe	SA216WCB	SA351CF8M	
5		Welle	SA276Gr.420 <sup>1)</sup>	SA564Gr.630 / > 300°C: SA638Gr.660	
9	x	Lamellendichtring	Graphit / SA240Gr.31803		
13	x	Packungssatz	Graphit		
20		Sechskantmutter	8 - A2B		
21		Zylinderschraube	SA193-B8M2		
23		Zylinderschraube	SA193-B8M2		
24		Zylinderschraube	8.8-A2B		
28		Sechskantschraube	SA193-B8M2		
29		Sechskantmutter	SA194-8M		
30		Haltering	SA516Gr.60 (vernickelt)	SA240Gr.304	
31		Konsole	SA618Gr.I (verzinkt)		
32		Distanzhülse	SA479Gr.304 / SA312-TP304		
33		Axiallager	SA276Gr.420 <sup>1)</sup> (gehärtet)	SA479Gr.304 (gehärtet)	
34		Bodenflansch	SA105 (gehärtet)	SA479Gr.304 (gehärtet)	
35		Buchse	SA276Gr.420 <sup>1)</sup> (gehärtet)	SA479Gr.304 / SA312-TP304 (gehärtet)	
36		Hülse	SA479Gr.304 / SA312-TP304		
37		Stopfbuchsbrille	≤ DN 600: SA351CF8M / > DN 600: SA240Gr.304		
38 / 39		Passfeder	A4		
40		Stiftschraube	SA193-B8M2		
41	x	Spiraldichtung	Graphit / SA182F321		
42	x	Spiraldichtung	Graphit / Hastelloy C276, SB575		
43		Zylinderstift	A4-70		
44		Sicherungsring	SA276Gr.440B		
45		Packungsring	Graphitgeflecht		
46		Federring	Federstahl - A2B		
46		Sicherungscheibenpaar	A4		
61 / 62		Sicherungscheibenpaar	A4		
↳ Ersatzteile					

<sup>1)</sup> Wärmebehandlung gem. EN

Angaben / Einschränkungen der Regelwerke sind zu beachten!

Das Einsatzgebiet der Armatur unterliegt der Verantwortung des Anlagenplaners bzw. -betreibers.

Beständigkeit und Eignung sind zu prüfen und beim Hersteller anzufragen (siehe Produktübersicht und Beständigkeitsliste).

DN	80	100	125	150	200	250	300	350	400	450	500	600	700	800	900	1000	1200
NPS	3"	4"	5"	6"	8"	10"	12"	14"	16"	18"	20"	24"	28"	32"	36"	40"	48"

Baulänge Grundreihe 13 nach DIN EN 558 / ISO 5752 / API 609 Cat. B (kurze Bauform)																		
L	(mm)	114	127	140	140	152	165	178	190	216	222	229	267	292	318	330	410	470

Abmessungen																			
ANSI 150	H	(mm)	292	288	344	344	371	498	552	588	662	661	712	763	838	896	998	1064	1244
	E	(mm)	127	150	184	185	204	239	267	305	337	380	392	460	538	618	673	732	874
	I	(mm)	45	45	55	55	55	55	65	65	80	80	110	110	120	165	165	165	200
ANSI 300	H	(mm)	292	288	344	344	400	575	601	636	661	681	762	819	868	996	1093	1155	1284
	E	(mm)	127	150	184	185	215	251	285	317	361	406	416	496	575	649	713	793	949
	I	(mm)	45	45	55	55	65	80	80	110	110	110	130	130	165	200	200	200	280

Standard-Flanschmaße / Schrauben (Gewinde, Anzahl, Länge) pro Seite																					
ANSI 150	Flanschbohrung	ØK	(mm)	152,4	190,5	215,9	241,3	298,5	362	431,8	476,3	539,4	539,8	635	749,3	863,6	977,9	1085,8	1200,2	1422,4	
		n x Ød1	(mm)	--	4x19	4x22	4x22	4x22	8x26	8x26	8x29	12x29	12x32	16x32	16x35	24x35	24x41	28x41	32x41	36x41	
		Anzahl Gewinde (M)	(n)	4	4	4	4	4	4	4	4	4	4	4	4	4	4	4	4	4	8
	Schraube	Gewinde <sup>1) 2)</sup>	(in)	5/8 - 11UNC	5/8 - 11UNC	3/4 - 10UNC	3/4 - 10UNC	3/4 - 10UNC	7/8 - 9UNC	7/8 - 9UNC	1 - 8UNC	1 - 8UNC	1 1/8 - 8UNC	1 1/8 - 8UNC	1 1/4 - 8UNC	1 1/4 - 8UNC	1 1/2 - 8UNC	1 1/2 - 8UNC	1 1/2 - 8UNC	1 1/2 - 8UNC	1 1/2 - 8UNC
		Anzahl <sup>1)</sup>	(n)	--	4	4	4	4	8	8	8	12	12	16	16	24	24	28	32	36	
		Länge <sup>1)</sup>	(mm)	--	95	95	95	100	110	110	120	130	130	140	140	*	*	*	*	*	
		Anzahl <sup>2)</sup>	(n)	4	4	4	4	4	4	4	4	4	4	4	4	4	4	4	4	4	8
		Länge <sup>2)</sup>	(mm)	50	50	60	60	60	60	60	60	70	70	70	80	90	*	*	*	*	*
		ANSI 300	Flanschbohrung	ØK	(mm)	168,3	200	235	269,9	330,2	387,4	450,8	514,4	571,5	628,6	685,8	812,8	939,8	1054,1	1168,4	1155,7
	n x Ød1			(mm)	4x22	4x22	4x22	8x22	8x26	12x29	12x32	16x32	16x35	20x35	20x35	20x41	24x45	24x51	28x54	28x45	28x51
Anzahl Gewinde (M)	(n)			4	4	4	4	4	4	4	4	4	4	4	4	4	4	4	4	4	4
Schraube	Gewinde <sup>1) 2)</sup>		(in)	3/4 - 10UNC	3/4 - 10UNC	3/4 - 10UNC	3/4 - 10UNC	7/8 - 9UNC	1 - 8UNC	1 1/8 - 8UNC	1 1/8 - 8UNC	1 1/4 - 8UNC	1 1/4 - 8UNC	1 1/4 - 8UNC	1 1/2 - 8UNC	1 5/8 - 8UNC	1 7/8 - 8UNC	2 - 8UNC	1 5/8 - 8UNC	1 7/8 - 8UNC	1 7/8 - 8UNC
	Anzahl <sup>1)</sup>		(n)	4	4	4	8	8	12	12	16	16	16	20	20	24	24	28	28	28	
	Länge <sup>1)</sup>		(mm)	95	100	105	105	115	130	140	145	160	160	170	200	*	*	*	*	*	
	Anzahl <sup>2)</sup>		(n)	4	4	4	4	4	4	4	4	4	4	4	4	4	4	4	4	4	4
	Länge <sup>2)</sup>		(mm)	50	55	60	60	70	80	90	90	100	100	100	120	*	*	*	*	*	

<sup>1)</sup> 6kt-Schrauben    <sup>2)</sup> 6kt-Schrauben für Gewindefackloch    <sup>3)</sup> Vom Besteller festzulegen

Gewichte der Doppelflanschführung																				
SA216WCB	ANSI 150	Fig. 32.016....90	(kg)	33	44	65	65	80	98	131	175	236	305	454	530	875	1192	1517	2110	3277
	ANSI 300	Fig. 35.016....90	(kg)	33	44	65	65	90	105	182	260	345	385	523	832	1181	1668	2033	2853	4241
SA351CF8M	ANSI 150	Fig. 52.016....90	(kg)	35	46	68	68	84	103	136	180	242	336	460	537	883	1204	1532	2131	3309
	ANSI 300	Fig. 55.016....90	(kg)	35	46	68	68	96	110	187	265	352	424	529	841	1192	1684	2053	2881	4282

**Druck-Temperatur-Zuordnung**      Zwischenwerte der max. zulässigen Betriebsdrücke dürfen durch lineare Interpolation zwischen dem nächstliegenden niederen und höheren Temperaturwert errechnet werden.

nach ASME B16.34	ANSI		-29°C bis 38 °C	50°C	100°C	150°C	200°C	250°C	300°C	350°C	400°C	425°C
SA216WCB	150	(bar)	19,6	19,2	17,7	15,8	13,8	12,1	10,2	8,4	6,5	5,5
SA216WCB	300	(bar)	51,1	50,1	46,6	45,1	43,8	41,9	39,8	37,6	34,7	28,8

nach ASME B16.34	ANSI		-29°C bis 38 °C	50°C	100°C	150°C	200°C	250°C	300°C	350°C	400°C	425°C
SA351CF8M	150	(bar)	19,0	18,4	16,2	14,8	13,7	12,1	10,2	8,4	6,5	5,5
SA351CF8M	300	(bar)	49,6	48,1	42,2	38,5	35,7	33,4	31,6	30,3	29,4	29,1

Gewindeflansch Prozessarmatur - 3fach exzentrisch (Stahlguss, Edelstahl)

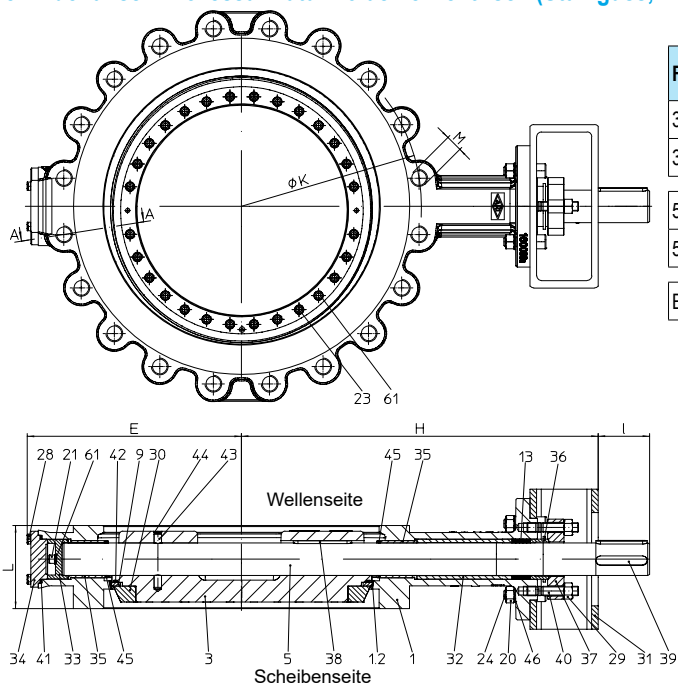

Figur	Nenndruck	Werkstoff	Nennweite	Klappenscheibe	Welle
32.018...90	ANSI150	SA216WCB	DN 80-600 NPS 3"-24"	SA216WCB	SA276Gr.420 <sup>1)</sup>
35.018...90	ANSI300				
52.018...90	ANSI150	SA351CF8M	DN 80-600 NPS 3"-24"	SA351CF8M	SA564Gr.630
55.018...90	ANSI300				

Baulänge Grundreihe 16 nach DIN EN 558 / ISO 5752

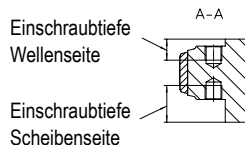

Dichtelement:	
• Graphit / SA240Gr.31803	-29°C bis 425°C
Max. Differenzdruck:	
• = Nenndruck	

Betätigungselement:	
• Schneckenrad-Getriebe	• Pneumatischer Antrieb
• Elektrischer Antrieb	• Hydraulischer Antrieb
Prüfung:	
Dichtheitsprüfung:	• DIN EN 12266-1 Leckrate A

Optionen auf Anfrage (siehe Seite 16)

Teilleiste			
Pos.	Ers.	Bezeichnung	ANSI150 / ANSI300 Fig. 32./35.018...90
1		Gehäuse	SA216WCB
1.2		Sitzring	Stellit 21
3		Klappenscheibe	SA216WCB
5		Welle	SA276Gr.420 <sup>1)</sup>
9	x	Lamellendichtring	Graphit / SA240Gr.31803
13	x	Packungssatz	Graphit
20		Sechskantmutter	8 - A2B
21		Zylinderschraube	SA193-B8M2
23		Zylinderschraube	SA193-B8M2
24		Zylinderschraube	8.8-A2B
28		Sechskantschraube (≥ NPS 10")	SA193-B8M2
29		Sechskantmutter	SA194-8M
30		Haltering	SA516Gr.60 (vernickelt)
31		Konsole	SA618Gr.I (verzinkt)
32		Distanzhülse	SA479Gr.304
33		Axiallager	SA276Gr.420 <sup>1)</sup> (gehärtet)
34		Bodenflansch	< NPS 10": SA516Gr.60 (gehärtet) ≥ NPS 10": SA105 (gehärtet)
35		Buchse	SA276Gr.420 <sup>1)</sup> (gehärtet)
36		Hülse	SA479Gr.304
37		Stopfbuchsbrille	SA351CF8M
38 / 39		Passfeder	A4
40		Stiftschraube	SA193-B8M2
41	x	Spiraldichtung (≥ NPS 10")	Graphit / SA182F321
42	x	Spiraldichtung	Graphit / Hastelloy C276, SB575
43		Zylinderstift	A4-70
44		Sicherungsring	SA276Gr.440B
45		Packungsring	Graphitgeflecht
46		Federring	Federstahl - A2B
46		Sicherungs scheibenpaar	A4
61 / 62		Sicherungs scheibenpaar	A4
↳ Ersatzteile			

<sup>1)</sup> Wärmebehandlung gem. EN

Angaben / Einschränkungen der Regelwerke sind zu beachten!

Das Einsatzgebiet der Armatur unterliegt der Verantwortung des Anlagenplaners bzw. -betreibers.

Beständigkeit und Eignung sind zu prüfen und beim Hersteller anzufragen (siehe Produktübersicht und Beständigkeitsliste).

DN	80	100	125	150	200	250	300	350	400	450	500	600
NPS	3"	4"	5"	6"	8"	10"	12"	14"	16"	18"	20"	24"

Baulänge Grundreihe 16 nach DIN EN 558 / ISO 5752													
L	(mm)	64	64	71	76	89	114	114	127	140	152	152	178

Abmessungen														
ANSI 150	H	(mm)	292	288	334	344	371	498	552	588	662	661	712	764
	E	(mm)	131	154	189	188	211	239	267	305	337	380	392	459
	I	(mm)	45	45	55	55	55	55	65	65	80	80	110	110
ANSI 300	H	(mm)	292	288	334	344	400	575	601	636	661	681	762	819
	E	(mm)	131	154	189	188	225	251	285	317	361	406	417	496
	I	(mm)	45	45	55	55	65	80	80	110	110	110	130	130

Standard-Flanschmaße / Gewinde (Maße, Anzahl, Einschraubtiefe) pro Seite																
ANSI 150	Flanschbohrung	ØK	(mm)	152,4	190,5	215,9	241,3	298,4	362	431,8	476,3	539,8	577,9	635	749,3	
		Gesamtanzahl Gewinde (M)	(n)	4	8	8	8	8	12	12	12	12	16	16	20	20
		Gewinde <sup>1) 2)</sup>	(in)	5/8 - 11UNC	5/8 - 11UNC	3/4 - 10UNC	3/4 - 10UNC	3/4 - 10UNC	7/8 - 9UNC	7/8 - 9UNC	1 - 8UNC	1 - 8UNC	1 1/8 - 8UN	1 1/8 - 8UN	1 1/4 - 8UN	1 1/4 - 8UN
	Schraube	Anzahl <sup>1)</sup>	(n)	4	8	8	8	8	12	12	12	16	16	16	16	
		Einschraubtiefe Scheibenseite <sup>1)</sup>	(mm)	30	30	30	35	40	50	50	60	65	70	70	85	
		Einschraubtiefe Wellenseite <sup>1)</sup>	(mm)	30	30	30	35	40	50	50	60	65	70	70	85	
		Anzahl <sup>2)</sup>	(n)	-	-	-	-	-	-	-	-	-	-	4	4	
		Einschraubtiefe Scheibenseite <sup>2)</sup>	(mm)	-	-	-	-	-	-	-	-	-	-	50	79	
		Einschraubtiefe Wellenseite <sup>2)</sup>	(mm)	-	-	-	-	-	-	-	-	-	-	35	45	
		ANSI 300	Flanschbohrung	ØK	(mm)	168,3	200	235	269,9	330,2	387,4	450,8	514,4	571,5	628,6	685,8
Gesamtanzahl Gewinde (M)	(n)			8	8	8	12	12	16	16	20	20	24	24	24	
Gewinde <sup>1) 2)</sup>	(in)			3/4 - 10UNC	3/4 - 10UNC	3/4 - 10UNC	3/4 - 10UNC	7/8 - 9UNC	1 - 8UNC	1 1/8 - 8UN	1 1/8 - 8UN	1 1/4 - 8UN	1 1/4 - 8UN	1 1/4 - 8UN	1 1/2 - 8UN	
Schraube	Anzahl <sup>1)</sup>		(n)	8	8	8	8	8	12	12	16	16	20	20	20	
	Einschraubtiefe Scheibenseite <sup>1)</sup>		(mm)	30	30	30	35	40	50	50	60	65	70	70	78	
	Einschraubtiefe Wellenseite <sup>1)</sup>		(mm)	30	30	30	35	40	50	50	60	65	70	70	69	
	Anzahl <sup>2)</sup>		(n)	-	-	-	4	4	4	4	4	4	4	4	4	
	Einschraubtiefe Scheibenseite <sup>2)</sup>		(mm)	-	-	-	22,5	33	36	32	25	38	34	35	44	
	Einschraubtiefe Wellenseite <sup>2)</sup>		(mm)	-	-	-	19,5	26	30	26	24	29	34	29	35	

<sup>1)</sup> Durchgangsbohrung mit Gewinde      <sup>2)</sup> Gewindesackloch im Wellenbereich  
 Achtung: Bei 1 1/2 - 8UN Gewinde nicht durchgängig geschnitten

Gewichte der Gewindeflanschausführung															
SA216WCB	ANSI 150	Fig. 32.018....90	(kg)	24	29	41	45	64	74	121	152	192	221	416	446
		Fig. 35.018....90	(kg)	24	29	41	45	64	82	148	246	317	355	494	778
SA351CF8M	ANSI 300	Fig. 52.018....90	(kg)	26	31	42	47	68	78	128	158	198	244	422	458
		Fig. 55.018....90	(kg)	26	31	42	47	69	86	152	250	324	393	450	787

**Druck-Temperatur-Zuordnung**      Zwischenwerte der max. zulässigen Betriebsdrücke dürfen durch lineare Interpolation zwischen dem nächstliegenden niederen und höheren Temperaturwert errechnet werden.

nach ASME B16.34	ANSI		-29°C bis 38 °C	50°C	100°C	150°C	200°C	250°C	300°C	350°C	400°C	425°C
SA216WCB	150	(bar)	19,6	19,2	17,7	15,8	13,8	12,1	10,2	8,4	6,5	5,5
SA216WCB	300	(bar)	51,1	50,1	46,6	45,1	43,8	41,9	39,8	37,6	34,7	28,8

nach ASME B16.34	ANSI		-29°C bis 38 °C	50°C	100°C	150°C	200°C	250°C	300°C	350°C	400°C	425°C
SA351CF8M	150	(bar)	19,0	18,4	16,2	14,8	13,7	12,1	10,2	8,4	6,5	5,5
SA351CF8M	300	(bar)	49,6	48,1	42,2	38,5	35,7	33,4	31,6	30,3	29,4	29,1

Schweißenden Prozessarmatur - 3fach exzentrisch (Stahlguss)

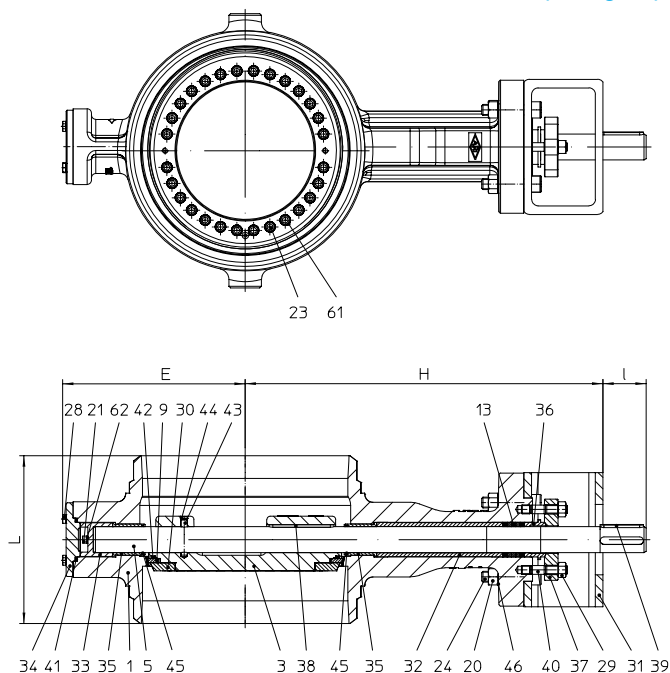

Figur	Nenndruck	Werkstoff	Nennweite	Klappenscheibe	Welle
32.019...90	ANSI 150	SA216WCB	DN 80-800 NPS 3"-32"	SA216WCB	SA276Gr.420 <sup>1)</sup>
35.019...90	ANSI 300				

Baulänge Grundreihe 14 nach DIN EN 12982

Dichtelement:	
• Graphit / SA240Gr.31803	-29°C bis 425°C
Max. Differenzdruck:	
• = Nenndruck	

Betätigungselement:	
• Schneckenrad-Getriebe	• Pneumatischer Antrieb
• Elektrischer Antrieb	• Hydraulischer Antrieb
Prüfung:	
Dichtheitsprüfung:	• DIN EN 12266-1 Leckrate A

Optionen auf Anfrage (siehe Seite 16)

Teilleiste			
Pos.	Ers.	Bezeichnung	ANSI150 / ANSI300 Fig. 34./35.019
1		Gehäuse	SA2016WCB
1.2		Sitzring	Stellit 21
3		Klappenscheibe	SA2016WCB
5		Welle	SA276Gr.420 <sup>1)</sup>
9	x	Lamellendichtring	Graphit / SA240Gr.31803
13	x	Packungssatz	Graphit
20		Sechskantmutter	8 - A2B
21		Zylinderschraube	SA193-B8M2
23		Zylinderschraube	SA193-B8M2
24		Zylinderschraube	8.8-A2B
28		Sechskantschraube	SA193-B8M2
29		Sechskantmutter	SA194-8M
30		Haltering	SA516Gr.60 (vernickelt)
31		Konsole	SA618Gr.I (verzinkt)
32		Distanzhülse	SA479Gr.304
33		Axiallager	SA276Gr.420 <sup>1)</sup> (gehärtet)
34		Bodenflansch	SA105 (gehärtet)
35		Buchse	SA276Gr.420 <sup>1)</sup> (gehärtet)
36		Hülse	SA479Gr.304
37		Stopfbuchsbrille	≤ DN 600: SA351CF8M / > DN 600: SA240Gr.304
38 / 39		Passfeder	A4
40		Stiftschraube	SA193-B8M2
41	x	Spiraldichtung	Graphit / SA182F321
42	x	Spiraldichtung	Graphit / Hastelloy C276, SB575
43		Zylinderstift	A4-70
44		Sicherungsring	SA276Gr.440B
45		Packungsring	Graphitgeflecht
46		Federring	Federstahl-A2B
46		Sicherungs scheibenpaar	A4
61 / 62		Sicherungs scheibenpaar	A4
↳ Ersatzteile			

<sup>1)</sup> Wärmebehandlung gem. EN

Angaben / Einschränkungen der Regelwerke beachten!

Das Einsatzgebiet der Armatur unterliegt der Verantwortung des Anlagenplaners bzw. -betreibers.

Beständigkeit und Eignung prüfen und beim Hersteller anfragen (siehe Produktübersicht und Beständigkeitsliste).

DN	80	100	125	150	200	250	300	350	400	450	500	600	700	800
NPS	3"	4"	5"	6"	8"	10"	12"	14"	16"	18"	20"	24"	28"	32"

Baulänge Grundreihe 14 nach DIN EN 12982															
L	(mm)	180	190	200	210	230	250	270	290	310	330	350	390	430	470

Abmessungen																
ANSI 150	H	(mm)	292	288	344	344	371	498	552	588	662	661	712	763	838	896
	E	(mm)	131	154	188	188	211	240	268	306	338	380	393	460	538	618
	I	(mm)	45	45	55	55	55	55	65	65	80	80	110	110	120	165

ANSI 300	H	(mm)	292	288	344	344	400	575	601	636	661	681	762	819	868	997
	E	(mm)	131	154	188	188	226	252	285	317	361	406	417	496	475	649
	I	(mm)	45	45	55	55	65	80	80	110	110	110	130	130	165	200

Schweißenden nach ASME B16.25															
ØA	(mm)	91	117	144	172	223	278	329	362	413	464	516	619	721	825
ØB (Schedule No.40)	(mm)	79,5 <sup>1)</sup>	102	128	154	203	254,5	303	333,5	381	428,5	478	574,5	679 <sup>1)</sup>	778
L1 (ähnl. Figure 2(a))	(mm)	12	14	18	20	20	25	33	45	45	33	40	40	48	48
Ød3	(mm)	88,9	114,3	141,3	168,3	219,1	273	323,8	355,6	406,4	457,2	508	609,6	711	813
s1 (Schedule No.40)	(mm)	4,78 <sup>1)</sup>	6,02	6,55	7,11	8,18	9,27	10,31	11,13	12,7	14,27	15,09	17,48	15,88 <sup>1)</sup>	17,48

<sup>1)</sup> abweichend Schedule No.30

- ASME B16.25 Figure 2(a)
- Schweißnahtvorbereitung gem. - DIN EN ISO 9692-1
- Kundenspezifische Rohrwanddicke gem. ISO 4200
- Vorschuhenden (auf Anfrage)
- Weitere, kundenspezifische Maße auf Anfrage

Kantenversatz nach DIN EN ISO 5817

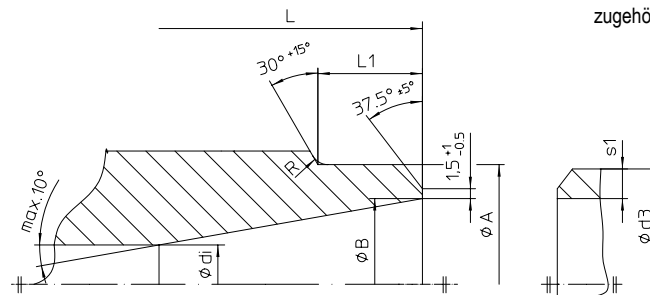

zugehörige Rohrabmessungen: Ød3; s1

Die für unsere Einschweißarmaturen verwendeten Werkstoffe sind: SA216WCB

Aufgrund der uns vorliegenden Erfahrungen empfehlen wir beim Einschweißen der Armaturen bzw. Schmutzfänger in Rohrleitungen bzw. beim Verschweißen untereinander, ein Elektroschweißverfahren anzuwenden.

Als Schweißzusätze sind kalkbasierte Elektroden mit geeigneter Zusammensetzung zu verwenden.

Die Gasschweißung ist zu vermeiden.

Bedingt durch die unterschiedliche Material-Zusammensetzung und Materialstärke von Armatur und Rohrleitung ist eine Gasschweißung, bei nicht optimalen Bedingungen, erheblich fehlerträchtiger als die E-Schweißung (Härterisse, Grobkorngefüge).

DN	80	100	125	150	200	250	300	350	400	450	500	600	700	800
NPS	3"	4"	5"	6"	8"	10"	12"	14"	16"	18"	20"	24"	28"	32"

Gewichte der Schweißendenausführung																	
SA216WCB	ANSI 150	Fig. 32.019...90	(kg)	22	26	36	38	52	67	92	110	161	195	356	420	714	1002
	ANSI 300	Fig. 35.019...90	(kg)	22	26	36	38	59	78	113	165	208	256	371	577	807	1214

**Druck-Temperatur-Zuordnung** Zwischenwerte der max. zulässigen Betriebsdrücke dürfen durch lineare Interpolation zwischen dem nächstliegenden niederen und höheren Temperaturwert errechnet werden.

nach ASME B16.34	ANSI		-29°C bis 38 °C	50°C	100°C	150°C	200°C	250°C	300°C	350°C	400°C	425°C
SA216WCB	150	(bar)	19,6	19,2	17,7	15,8	13,8	12,1	10,2	8,4	6,5	5,5
SA216WCB	300	(bar)	51,1	50,1	46,6	45,1	43,8	41,9	39,8	37,6	34,7	28,8

ZETRIX® ANSI Prozessarmatur mit Schneckenrad-Getriebe

Typ: AB

- stufenlos einstellbar
- selbsthemmend
- Fire-safe (FS)

Wellenmarkierung der Klappenstellung AUF und ZU.

Die AUF/ZU-Stellung ist durch eine justierbare Endanschlagschraube auf ±5° verstellbar.

Teilleiste			
Pos.	Ers.	Bezeichnung	Fig. 32./35.016....90; 52./55.016....90; 32./35.018....90; 52./55.018....90; 34./35.019....90
31		Konsole	SA618Gr.I (verzinkt)
500		Schneckenrad-Getriebe	
L Ersatzteile			

DN	80	100	125	150	200	250	300	350	400	450	500	600	700-1200
NPS	3"	4"	5"	6"	8"	10"	12"	14"	16"	18"	20"	24"	28"-48"

Abmessungen															
ANSI 150	H1 (bis Mitte Armatur)	(mm)	395	395	585	585	612	739	844	880	960	1109	1017	1068	auf Anfrage
	P2	(mm)	217	217	297	297	297	297	305	305	346	346	417	417	
	ØC	(mm)	150	150	400	400	400	400	500	500	500	500	500	500	
	Getriebetyp		AB210 FS	AB215 FS	AB550 FS	AB550 FS	AB550 FS	AB550 FS	AB880 FS	AB880 FS	AB1250 FS	AB1250 FS	AB1950 PR4 FS	AB1950 PR4 FS	

ANSI 300	H1 (bis Mitte Armatur)	(mm)	395	395	585	585	692	873	899	941	966	986	1071	1128	auf Anfrage
	P2	(mm)	217	217	297	297	305	346	346	417	417	417	470	470	
	ØC	(mm)	150	150	400	400	500	500	500	500	500	500	500	500	
	Getriebetyp		AB210 FS	AB215 FS	AB550 FS	AB550 FS	AB880 FS	AB1250 FS	AB1250 FS	AB1950 PR4 FS	AB1950 PR4 FS	AB1950 PR4 FS	AB6800 PR4 FS	AB6800 PR6 FS	

Gewichte																
SA216WCB	ANSI 150	Fig. 32.016....90 mit Getriebe	(kg)	37	48	73	73	88	106	146	190	263	303	495	575	auf Anfrage
	ANSI 300	Fig. 35.016....90 mit Getriebe	(kg)	37	48	73	73	105	120	209	301	390	441	607	916	
	ANSI 150	Fig. 32.018....90 mit Getriebe	(kg)	28	33	49	53	72	74	136	167	219	249	457	491	
	ANSI 300	Fig. 35.018....90 mit Getriebe	(kg)	28	33	49	53	79	82	175	287	362	412	578	862	
	ANSI 150	Fig. 34.019....90 mit Getriebe	(kg)	26	30	44	46	60	75	102	120	174	208	393	457	
	ANSI 300	Fig. 35.019....90 mit Getriebe	(kg)	26	30	44	46	69	91	126	178	245	293	446	652	
SA351CF8M	ANSI 150	Fig. 52.016....90 mit Getriebe	(kg)	39	50	76	76	92	111	151	195	269	309	501	582	
	ANSI 300	Fig. 55.016....90 mit Getriebe	(kg)	39	50	76	76	111	125	214	306	397	458	613	925	
	ANSI 150	Fig. 52.018....90 mit Getriebe	(kg)	30	35	50	55	76	78	166	173	225	265	463	503	
	ANSI 300	Fig. 55.018....90 mit Getriebe	(kg)	30	35	50	55	84	86	179	291	369	443	534	871	

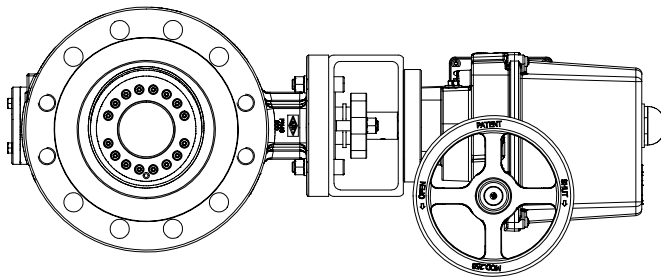
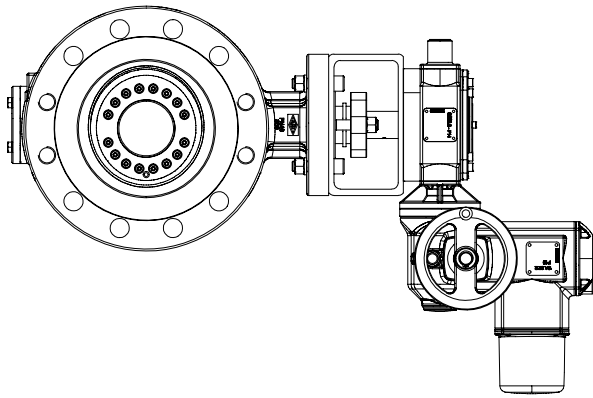

**ZETRIX® ANSI Prozessarmatur mit elektrischem Schwenkantrieb**

<b>Typ: Auma (weitere Fabrikate auf Anfrage)</b> <ul style="list-style-type: none"> <li>• für Kurzzeitbetrieb S2-15 Min. (Regelbetrieb: Auma S4 25%, Schiebel S4 40%)</li> <li>• Schutzart IP 67</li> <li>• Temperaturwächter im Motor</li> <li>• Heizung</li> </ul>
<b>Spannungen:</b> <ul style="list-style-type: none"> <li>• 400V 50Hz (230V 50Hz)</li> <li>andere Spannungen auf Anfrage</li> </ul>
<b>Zusatzoptionen:</b> <ul style="list-style-type: none"> <li>• Wegschalter</li> <li>• Potentiometer</li> <li>• Auma Matic</li> <li>• Stellungsregler 0-10V / 4-20mA</li> <li>• Stellungsrückmeldung</li> </ul>

**Beim Anschluss der Antriebe ist nach dem Anschlussplan in der jeweiligen Betriebsanleitung vorzugehen!**

<b>Typ: PS Automation PSQ AMS</b> <ul style="list-style-type: none"> <li>• Betriebsarten: S2-30 Min, S4 50% ED@ 25°C</li> <li>• Schutzart IP 67</li> <li>• mit integriertem Stellungsregler</li> <li>• Optional mit Failsafe via Superkondensator (PSCP)</li> </ul>
<b>Spannungen:</b> <ul style="list-style-type: none"> <li>• 3Ph 400V 50Hz, 1Ph 230VAC, 24 VAC/DC</li> <li>andere Spannungen auf Anfrage</li> </ul>
<b>Zusatzoptionen:</b> <ul style="list-style-type: none"> <li>• Weg-Endschalter (2WE)</li> <li>• Netzausfallsicherung / Failsafe (PSCP)</li> <li>• Feldbus</li> <li>• Vor-Ort Steuerung (PSC.2)</li> <li>(weitere Optionen sind in den Antriebsdatenblättern aufgeführt)</li> </ul>

**Beim Anschluss der Antriebe ist nach dem Anschlussplan in der jeweiligen Betriebsanleitung vorzugehen!**

Antriebszuordnung auf Anfrage

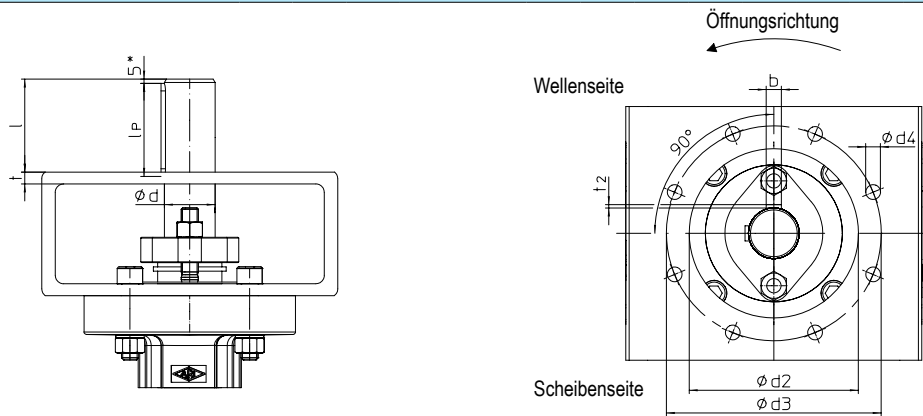
**Anschluss mit 2 Passfedern 90° versetzt EN ISO 5211 (Standard)**

\* Bei NPS 3" beträgt das Maß 4 mm

Armatur ist in dieser Stellung geschlossen

**ANSI150**

DN	80	100	125 (Fig. 018)	125	150	200	250	300	350	400	450	500	600	700	800	900	1000	1200
NPS	3"	4"	5"	5"	6"	8"	10"	12"	14"	16"	18"	20"	24"	28"	32"	36"	40"	48"
Anschluss EN ISO 5211	F10		F12				F14		F16	F16	F25		F30	F35	F35	F35	F35	F40
Ø d (Wellendurchmesser)	(mm)	22	28		36			42		48	50	60	70	98	110	120	130	160
Ø d4 (Loch-Ø)	(mm)	11	13				17		21		17		21	33			39	
Ø d2 (Innen-Ø)	(mm)	70	85				100		130		200		230	260			300	
Ø d3 (Lochkreis)	(mm)	102	125				140		165		254		298	356			406	
l (Wellenüberstand)	(mm)	45	55				65		80		110		120	165			200	
lp (Passfederlänge)	(mm)	45	50		56			63		80		110		140	160	180	220	
b (Passfederbreite)	(mm)	6	8		10			12		14		18	20	28		32		40
t2 (Passfedertiefe)	(mm)	2,8	3,3				3,8		4,4		4,9	6,4		7,4		9,4		
t (Wandstärke Konsole)	(mm)	8				12		14		22		27		37				

**ANSI300**

DN	80	100	125 (Fig. 018)	125	150	200	250	300	350	400	450	500	600	700	800	900	1000	1200		
NPS	3"	4"	5"	5"	6"	8"	10"	12"	14"	16"	18"	20"	24"	28"	32"	36"	40"	48"		
Anschluss EN ISO 5211	F10		F12				F14		F16		F25		F25	F30		F35	F40	F40	F40	F48
Ø d (Wellendurchmesser)	(mm)	22	28		36			42		48		60		70	80	110	120	145	160	190
Ø d4 (Loch-Ø)	(mm)	11	13				17	21		17		21		33	39					
Ø d2 (Innen-Ø)	(mm)	70	85				100		130		200		230		260	300			370	
Ø d3 (Lochkreis)	(mm)	102	125				140		165		254		298		356	406			483	
l (Wellenüberstand)	(mm)	45	55				65		80		110		130		165	200			280	
lp (Passfederlänge)	(mm)	45	50		56			63		80		110		125		180	200	220		280
b (Passfederbreite)	(mm)	6	8		10			12		14		18		20	22	28	32	36	40	45
t2 (Passfedertiefe)	(mm)	2,8	3,3				3,8		4,4		4,9		5,4	6,4	7,4	8,4	9,4	10,4		
t (Wandstärke Konsole)	(mm)	8				12		14		22		27		37						

Vierkant-Anschluss auf Anfrage

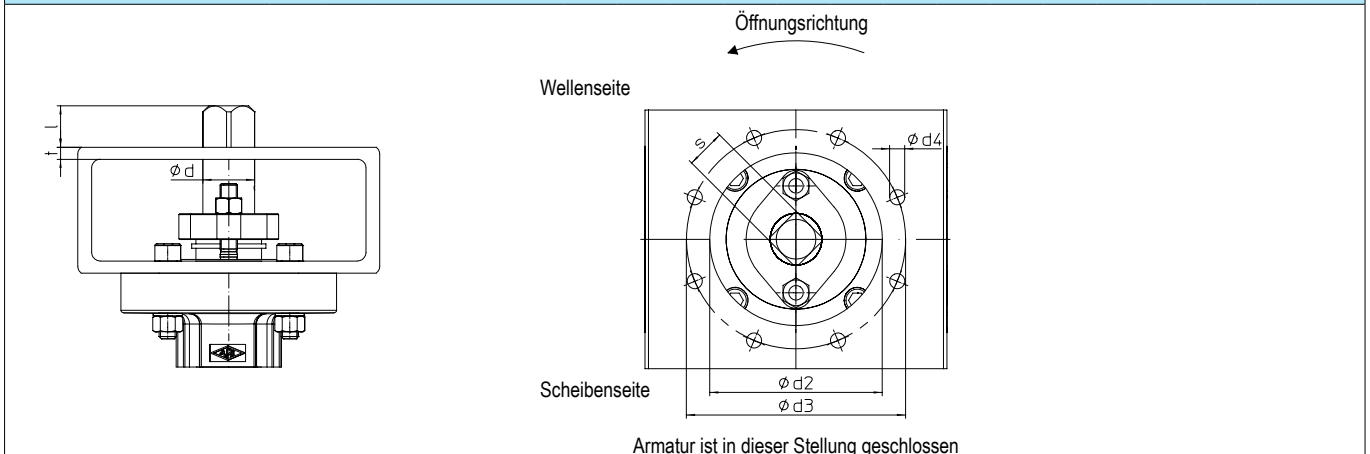
**Anschluss mit Vierkant EN ISO 5211 (Optional)**

<b>ANSI150</b>																		
DN	80	100	125 (Fig. 018)	125	150	200	250	300	350	400	450	500	600	700	800	900	1000	1200
NPS	3"	4"	5"	5"	6"	8"	10"	12"	14"	16"	18"	20"	24"	28"	32"	36"	40"	48"
Anschluss EN ISO 5211	F10		F12				F14		F16		F25		F30	F35			F40	
$\phi d$ (Wellendurchmesser)	(mm) 22	28		36			42		48	50	60	70	98	110	120	130	160	
$\phi d4$ (Loch- $\phi$ )	(mm) 11	13			17		21		17		21		21		33		39	
$\phi d2$ (Innen- $\phi$ )	(mm) 70	85			100		130		200		230		260		300			
$\phi d3$ (Lochkreis)	(mm) 102	125			140		165		254		298		356		406			
l (Wellenüberstand)	(mm) 19	24		29		38		48		57		auf Anfrage						
s (Schlüsselweite)	(mm) 17	22		27		36		46		55								
t (Wandstärke Konsole)	(mm)	8					12		14		14		22		27			

<b>ANSI300</b>																		
DN	80	100	125 (Fig. 018)	125	150	200	250	300	350	400	450	500	600	700	800	900	1000	1200
NPS	3"	4"	5"	5"	6"	8"	10"	12"	14"	16"	18"	20"	24"	28"	32"	36"	40"	48"
Anschluss EN ISO 5211	F10		F12				F14	F16		F25			F30	F35	F40			F48
$\phi d$ (Wellendurchmesser)	(mm) 22	28		36		42		48	60			70	80	110	120	145	160	190
$\phi d4$ (Loch- $\phi$ )	(mm) 11	13			17		21		17			21		33		39		
$\phi d2$ (Innen- $\phi$ )	(mm) 70	85			100		130		200			230		260		300		370
$\phi d3$ (Lochkreis)	(mm) 102	125			140		165		254			298		356		406		483
l (Wellenüberstand)	(mm) 19	24		29		38		48			57		auf Anfrage					
s (Schlüsselweite)	(mm) 17	22		27		36		46			55							
t (Wandstärke Konsole)	(mm)	8					12		14			14		22	27		37	

Optionen
- Ausführung gemäß EN ISO 15848-1 - Ausführung gemäß EN ISO 15848-1 / TA-Luft mit zusätzlicher Sekundärdichtung (O-Ringe) - Gewindeanschluss, z. B. 1/4" mit Verschraubung am Halsbereich und/oder am Bodenflansch (z.B. als Prüf-, Sperr- oder Spülanschluss) - Vollmetalldichtring aus 1.4571 für Sonderanwendungen - Ausblassichere Welle nach API 609 - Abdichtung gegen toxische Medien (auf Anfrage) - Heizmantel (auf Anfrage) - Totraumfreie Ausführung (auf Anfrage) - Ausführung gem. NACE MR 0103 / NACE MR 0175 (auf Anfrage) - Zusätzlicher Abgriff an der Welle mit induktiven Endschaltern (AUF/ZU) - Sonderwerkstoffe (z.B. Duplex 1.4470) auf Anfrage - Innenteile aus Edelstahl

Optionen:	
- Ausführung gemäß EN ISO 15848-1 - TA-Luft mit zusätzlicher Sekundärdichtung (O-Ringe)	
<p><b>Graphit EN ISO 15848-1 mit O-Ringen</b></p>	<p><b>Graphit EN ISO 15848-1 mit O-Ringen und Prüfanschluss</b></p>
<ul style="list-style-type: none"> <li>• Für kritische Medien (z.B. Thermalöl, Dämpfe...)</li> <li>• „Doppelte“ Sicherheit durch Sekundärdichtung (Pos. 76/77)</li> <li>• Leckageüberwachung durch Prüfanschluss (Angabe bei Bestellung erforderlich)</li> </ul>	

O-Ringe			
Pos.	Werkstoff	Temperaturbereich <sup>1)</sup>	Einsatzgebiete (Beispiele)
<b>76 / 77</b>	Tetrafluorethylen / Propylen (FEPM)	-15 °C bis +300 °C	Thermalöl / Kohlenwasserstoffe, Heißwasser, Dampf, Ammoniak, Wasserstoff, Sauer gas, Amine, Methanol
	Sondercompound (XTR-F)	-15 °C bis +350 °C	Thermalöl, aggressivste Medien (starke Säuren/Laugen)
	Fluorkarbon - Kautschuk (FKM)	-60 °C bis +230 °C	Kryogene Anwendungen, Konzentrierte Säuren, Kohlenwasserstoffe
	Ethylen-Propylen-Dien-Kautschuk (EPDM)	-60 °C bis +200 °C	Heißwasser, Dampf, Kryogene Anwendungen, Ammoniak

<sup>1)</sup> Temperaturbereich kann durch andere limitierende Bauteile/Betriebsbedingungen geringer sein

**Zur fachgerechten Auslegung der O-Ringe sind die Betriebsbedingungen vor Bestellung anzugeben.**

Kvs-Wert / Zeta-Wert																			
DN			80	100	125	150	200	250	300	350	400	450	500	600	700	800	900	1000	1200
NPS			3"	4"	5"	6"	8"	10"	12"	14"	16"	18"	20"	24"	28"	32"	36"	40"	48"
ANSI150	Kvs-Wert	(m³/h)	100	190	345	515	1245	2110	3195	4230	5650	8165	9260	13520	25350	34408	39850	49495	69740
	Zeta-Wert	--	6,54	4,42	3,28	3,05	1,65	1,40	1,27	1,34	1,28	0,98	1,16	1,13	0,59	0,55	0,65	0,65	0,68
ANSI300	Kvs-Wert	(m³/h)	100	190	345	515	1020	1940	2915	3765	5090	7312	8235	12445	23240	29920	37208	44422	62025
	Zeta-Wert	--	6,54	4,42	3,28	3,05	2,46	1,66	1,52	1,69	1,58	1,23	1,47	1,34	0,71	0,73	0,75	0,81	0,86

Klappenüberstand zur Baulänge bei Doppelflanschführung																			
DN			80	100	125	150	200	250	300	350	400	450	500	600	700	800	900	1000	1200
NPS			3"	4"	5"	6"	8"	10"	12"	14"	16"	18"	20"	24"	28"	32"	36"	40"	48"
B	(mm)	--	--	--	--	--	28,5	43,5	57,5	77	87,4	113	132,5	165,5	208	245	283	285	351
D	(mm)	--	--	--	--	--	123,3	169,3	209,6	261,3	301,6	373	411	503	614	715	797	854	1034

Klappenüberstand zur Baulänge bei Gewindeflanschführung														
DN			80	100	125	150	200	250	300	350	400	450	500	600
NPS			3"	4"	5"	6"	8"	10"	12"	14"	16"	18"	20"	24"
B	(mm)		9	21	27	38	60	69	89	105	127	148	171	213
D	(mm)		43	73,5	91	118	168,5	204	247,5	292,5	342,5	403	444	542

Klappenüberstand zur Baulänge bei Schweißendenausführung																
DN			80	100	125	150	200	250	300	350	400	450	500	600	700	800
NPS			3"	4"	5"	6"	8"	10"	12"	14"	16"	18"	20"	24"	28"	32"
B	(mm)		--	--	--	--	--	--	9	23	37	59	69	99	139	170
D	(mm)		--	--	--	--	--	--	87	161	215	292	327	424	541	636

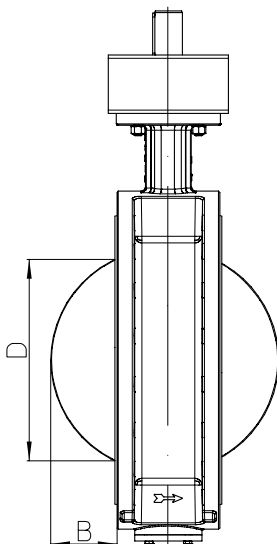

**myValve® - Ihr Auslegungsprogramm.**

Mit myValve® steht Ihnen ein Programm zur Verfügung, mit dem Sie Ihre Anlagenkomponenten nicht nur berechnen, sondern zum gewählten Produkt in kürzester Zeit auch alle weiteren Daten abrufen können, wie z.B. Bestellangaben, Ersatzteilzeichnungen, Betriebsanleitungen, Datenblätter, etc.



**Inhalte:** **Modul ARI-Prozess-Armatur ZETRIX-Berechnung**  
 - Berechnung von Durchflusskoeffizient  $K_v$ , Durchfluss  $Q$ , Druckverlust  $p$ , Schalldruckpegel; Auswahl der Armaturengröße bei gegebener Leistung, Auswahl des Antriebs.  
 Drehmomentberechnung für Antriebe in Anströmung sowie dynamischer Drehmomentverlauf zur Erkennung des Abreißmomentes.

**Medien:** **Integrierte Mediendatenbank (über 160 Stoffe) mit Zuständen:**  
 - Gase / Dämpfe  
 - Wasserdampf (gesättigt und überhitzt)  
 - Flüssigkeiten

**Besonderheiten:**  
 - Projektverwaltung der Berechnungs- und Produktdaten inkl. Ersatzteilzeichnung pro Projekt- und Tag-Nummer.  
 - Direkte Ausgabe der Berechnungs- und Produktdaten im PDF-Format.  
 - Produktdaten können für eine direkte Bestellung genutzt werden.  
 - SI- und ANSI-Einheiten mit einzelner direkter Umrechnung ineinander.  
 - Einstellung mit Überdruck oder Absolutdruck.  
 - Alle ARI-Armaturen in einer Datenbank integriert.  
 - Direkter Zugriff pro Produkt auf Datenblätter, Betriebsanleitungen, Druck-Temperatur-Diagramme, Reglerkennlinien und Ersatzteilzeichnungen  
 - Betrieb im Firmennetzwerk möglich (keine aufwendige Installation auf einzelnen PCs notwendig).  
 - Umfangreicher Auswahl-Katalog über mehrere Produktgruppen.

**Systemvoraussetzungen:** Windows-Betriebssysteme, Linux, etc.